

SAMSUNG LED manual del usuario

SERIES 45
4000
5000

Las figuras e ilustraciones de este Manual del usuario se ofrecen como referencia solamente y pueden ser distintas del aspecto real del producto. El diseño y las especificaciones del producto están sujetos a cambios sin previo aviso.

Antes de usar el equipo lea este manual para evitar fallos y guarde para futuras referencias.

Advertencia de imagen fija

Evite visualizar imágenes fijas (como archivos de imágenes jpeg) o elementos de imágenes fijas (como logos de canales de TV, formato de imagen panorámica o de 4:3, barras burnables o de noticias en la parte inferior, etc.) en la pantalla. La visualización constante de imágenes fijas puede causar imágenes superpuestas de la pantalla LED, que elevará la calidad de la imagen. Para reducir el riesgo de este efecto, siga las recomendaciones indicadas a continuación:

- Evite visualizar el mismo canal de TV por períodos prolongados.
- Siempre intente visualizar cualquier imagen en pantalla completa, utilice el menú de formatos de imagen del televisor para seleccionar el que conozca mejor.
- Reduzca los valores de brillo y contraste al mínimo requerido para lograr la calidad de imagen deseada, los valores más altos pueden acelerar el proceso de desgaste.
- Utilice con frecuencia todas las funciones del televisor diseñadas para reducir la retención de imágenes y el desgaste de la pantalla, consulte la sección correspondiente del manual del usuario para conocer más detalles.

Seguridad en el espacio de instalación

Mantenga las distancias requeridas entre el producto y otros objetos (por ejemplo, paredes) para asegurar la ventilación adecuada.

En caso contrario, podría producirse un incendio o podría surgir un problema en el producto, debido a un incremento en la temperatura interna del producto.

- Cuando utiliza un soporte o un montaje de pared, utilice únicamente las piezas proporcionadas por Samsung Electronics.
- Si utiliza piezas proporcionadas por otro fabricante, podría tener problemas con el producto o sufrir una lesión debido a la caída del producto.
- El aspecto puede variar según el producto.
- Tenga cuidado cuando conecte el televisor debido a que algunas partes pueden estar algo calientes.

Instalación con un soporte. Instalación con un montaje de pared.

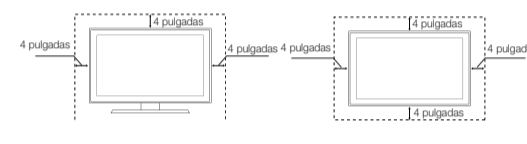

País	Centro de atención al cliente	Sitio Web
MEXICO	01-800-SAMSUNG (726-7864) www.samsung.com	
ARGENTINA	Dirección: GENERAL MARIANO ESCOBEDO 476 PISO 8 COL. ANZURES, DELEGACION MIGUEL HIDALGO MEXICO, DISTRITO FEDERAL, C.P. 11590	www.samsung.com.ar
BOLIVIA	0900 333 3733	www.samsung.com.bo
BRAZIL	000 405 427 32	www.samsung.com.br
CHILE	000 800 542 0001	www.samsung.com.cl
COLOMBIA	000 124-421 (Demás ciudades e regiones)	www.samsung.com.co
COSTA RICA	4004-0000 (Capital e grandes centros)	www.samsung.com/cr
DOMINICA	800-SAMSUNG(726-7864)	www.samsung.com/dv
ECUADOR	800-10-7267	www.samsung.com/ec
EL SALVADOR	1-800-751-2676	www.samsung.com/es
GUATEMALA	800-6225	www.samsung.com/gt
HONDURAS	1-800-299-0013	www.samsung.com/hn
JAMAICA	800-27919267	www.samsung.com/jm
Nicaragua	800-234-7267	www.samsung.com/nv
PANAMA	001-800-507-7267	www.samsung.com/pa
PERU	800-7267	www.samsung.com/pe
PUERTO RICO	800-777-08	www.samsung.com/pr
TRINIDAD & TOBAGO	1-800-882-3190	www.samsung.com/td
VENEZUELA	1-800-SAMSUNG (726-7864)	www.samsung.com/ve
VENEZUELA	800-100-5303	www.samsung.com/ve

IMPORTADO POR: SAMSUNG ELECTRONICS MEXICO S.A. DE C.V.
GENERAL MARIANO ESCOBEDO 476 PISO 8
COL. ANZURES, DELEGACION MIGUEL HIDALGO MEXICO, DISTRITO FEDERAL, C.P. 11590
TEL.: 01 (55) 5747-5100 / 01 800 726 7864

© 2013 Samsung Electronics Co., Ltd. Todos los derechos reservados.

Control remoto

Este control remoto tiene puntos Braille en los botones de encendido, de canales y de volumen, y puede ser utilizado por personas con discapacidades visuales.

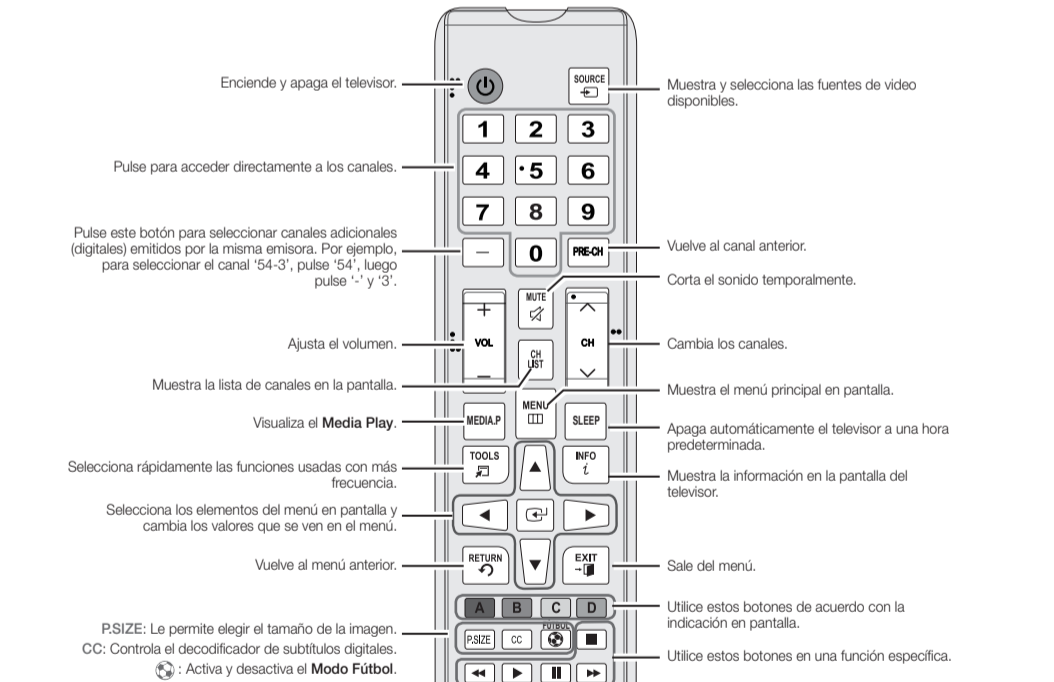

PSIZE: Le permite elegir el tamaño de la imagen.
CC: Controla el decodificador de subtítulos digitales.
● Activa y desactiva el Modo Fútbol.

Modos de visualización (Entrada HDMI/DVI)

Modo	Resolución	Frecuencia horizontal (Hz)	Frecuencia vertical (Hz)	Frecuencia de reloj de video (MHz)	Proporción de ampliación (W/H)	1280 x 768	1024 x 768	1024 x 1080
MEMO	720 x 400	31.469	70.067	28.322	-/-	✓	✓	✓
MAC	640 x 480	35.000	60.000	30.240	-/-	✓	✓	✓
	800 x 600	48.000	75.000	40.224	-/-	✓	✓	✓
	1152 x 873	68.681	75.000	100.000	-/-	✓	✓	✓
VESA DMT	640 x 480	31.469	59.940	25.175	-/-	✓	✓	✓
	640 x 480	37.861	75.000	31.600	-/-	✓	✓	✓
	640 x 480	37.500	75.000	31.500	-/-	✓	✓	✓
	800 x 600	37.879	60.317	40.000	+/+	✓	✓	✓
	800 x 600	48.077	75.000	40.000	+/+	✓	✓	✓
	800 x 600	48.875	75.000	49.500	+/+	✓	✓	✓
	1024 x 768	48.363	60.004	65.000	-/-	✓	✓	✓
	1024 x 768	48.476	70.000	75.294	-/-	✓	✓	✓
	1024 x 768	60.023	75.029	78.750	-/-	✓	✓	✓
	1152 x 864	67.500	75.000	100.000	+/+	✓	✓	✓
	1280 x 800	49.702	59.970	63.500	-/-	✓	✓	✓
	1280 x 1024	63.981	60.000	100.000	+/+	✓	✓	✓
1366 x 768	47.712	59.760	65.500	-/-	✓	✓	✓	
1440 x 900	55.858	59.887	100.500	-/-	✓	✓	✓	
1600 x 900	60.000	60.000	100.000	-/-	✓	✓	✓	
1600 x 1050	65.290	59.954	146.250	-/-	✓	✓	✓	
1600 x 1080	67.500	60.000	148.500	-/-	✓	✓	✓	

Instalación de las pilas (tamaño de las pilas: AAA)



- Utilice el control remoto a menos de 7 metros (23 pies) del televisor.
- La luz brillante puede afectar el funcionamiento del control remoto. Evite utilizarlo cuando esté cerca de luces fluorescentes o carteles de neón.
- El color y la forma pueden variar según el modelo.

Advertencia! Instrucciones importantes de seguridad

(Lea la sección apropiada que corresponde a la marca del producto Samsung antes de intentar instalar el producto.)

PRECAUCIÓN
PELIGRO DE DESCARGA ELÉCTRICA, NO ABRIR

PRECAUCIÓN PARA REDUCIR EL PELIGRO DE DESCARGA ELÉCTRICA, NO RETIRE LA CUBIERTA, NO HAY PIEZAS EN EL INTERIOR DE LA PANTALLA. Si necesita reparaciones, comuníquese con el Centro de atención al cliente de SAMSUNG.

- Las ranuras y aberturas existentes en la unidad y en la parte trasera o inferior se facilitan para proporcionar la ventilación necesaria. Para garantizar el funcionamiento fiable de este aparato, y para protegerlo frente a sobrecalentamiento, estas ranuras y aberturas nunca deben bloquearse ni cubrirse.
- No cubra las ranuras y aberturas con un paño o con cualquier otro material.
- No bloquee las ranuras ni aberturas colocando este aparato sobre la cama, sofá, alfombra o superficie similar.
- No coloque este aparato en un espacio cerrado, como una librería, o un armario empotrado, a menos que se proporcione una ventilación correcta.
- No coloque este aparato cerca o sobre un radiador o una rejilla de aire caliente, o en lugares expuestos a luz solar directa.
- No coloque recipientes con agua sobre este aparato(jarros, etc.), ya que podría representar riesgo de incendio o descarga eléctrica.
- No exponga este aparato a la lluvia ni lo coloque cerca de agua (cerca de una bañera, lavabo, fregadero o lavadero, en un sótano húmedo ni cerca de una piscina o similar). Si este aparato accidentalmente se moja, desenchúfelo y póngase en contacto inmediatamente con un autorizado. Antes de limpiar el producto desconecte el cable de alimentación de la toma de corriente.
- Este aparato utiliza baterías. En su comunidad puede que existan normativas que requieran la disposición de estas baterías de forma adecuada bajo consideraciones ambientales.
- Póngase en contacto con las autoridades locales para obtener información sobre desecho y reciclaje.
- No sobrecargue las tomas murales, los alargadores ni los receptáculos receptivos por encima de su capacidad, ya que esto puede generar incendios o descargas eléctricas.
- Los cables de alimentación y protección deben colocarse de forma que no puedan pisarse ni quedar atrapados por objetos encima o contra ellos, poniendo especial atención en los cables cerca del enchufe, los receptáculos de los electrodomésticos y el punto en el que salen del aparato.
- Para proteger este aparato durante una tormenta eléctrica o cuando no lo utilice durante largos períodos de tiempo, desenchúfelo de la toma de la pared y desconecte la antena o el cable del sistema. Esto evitará que el equipo se dañe por rayos o picos de tensión de la línea eléctrica.
- Antes de conectar el cable de alimentación de CA a la toma del adaptador de CC, asegúrese de que la designación del voltaje del adaptador de CC corresponde a la fuente eléctrica local. (Según el modelo)
- Nunca inserte nada metálico en las aberturas del aparato. Hacerlo así puede crear peligros de descarga eléctrica.
- Para evitar descarga eléctrica, no toque nunca el interior de este aparato. Sólo un técnico cualificado debe abrir el alojamiento del aparato.
- Como un cable de alimentación compruebe que el enchufe está firmemente insertado. Para desenchufar el cable de alimentación, sujete por el enchufe y tire de éste para sacarlo de la toma de corriente. Nunca toque el cable de alimentación con las manos mojadas.
- Si este aparato no funciona normalmente, en concreto, si emite sonidos extraños o desprende olores desde el interior, desenchúfelo inmediatamente y póngase en contacto con el centro de servicio técnico.
- Asegúrese de desconectar el enchufe de alimentación de la toma de corriente si la TV ha dejado de utilizarse, o desea salir de casa, durante un largo período de tiempo (especialmente cuando sea necesario dejar solos en casa a niños, ancianos o personas incapacitadas).
- El polvo acumulado puede provocar una descarga eléctrica, un cortocircuito o un fuego, haciendo que el cable eléctrico genere chispas y calor, o deteriorando la función de POWER, Plug & Play y el control de servicio técnico.
- Póngase en contacto con un centro de servicio técnico autorizado cuando instale el aparato en un lugar expuesto a gran cantidad de polvo, temperaturas extremas, alto nivel de humedad y productos químicos, y en lugares donde se va a utilizar las 24 del día, como aeropuertos, estaciones, etc. El incumplimiento de estas indicaciones puede causar serios defectos en el aparato.
- Cuando instale el equipo, procure guardar una distancia de más de 10 cm desde la pared para facilitar la ventilación.
- Use solamente conectores y receptáculos apropiados para hacer la conexión a tierra.
- Una conexión a tierra inapropiada podría causar una descarga eléctrica o una avería en el equipo. (Sólo equipo de Clase I)
- Para desconectar el aparato de la corriente, debe desenchufar el cable de la toma principal, por lo que el enchufe principal debe estar siempre fácilmente accesible.
- No permita que los niños jueguen con el producto.
- Guarde los accesorios (pilas, etc.) en un lugar seguro fuera del alcance de los niños.
- No coloque el producto en un lugar inestable, inclinado o expuesto a vibraciones.
- No lo deje caer ni le golpee. Si el producto se estropea, desenchúfe el cable de alimentación y póngase en contacto con un centro de servicio.
- Para limpiar el producto, desconecte el cable de alimentación de la toma y limpie el producto con un paño suave humedecido con una pequeña cantidad de agua. No use químicos como benceno, alcohol, solventes, insecticidas, desodorante de ambientes, lubricante o detergentes. Podría dañar el aspecto o borrar las estampaciones del producto.
- Evite que cualquier líquido salpique el aparato o que gote sobre él.
- No tire las pilas al fuego.
- No corte, quite, desmonte ni sobrecaliente las pilas.
- Si la pila no se coloca correctamente se corre el riesgo de una explosión. Reemplace la pila sólo por una igual o de especificaciones equivalentes.
- ADVERTENCIA - PARA IMPEDIR QUE EL FUEGO SE PROPAGUE, MANTENGA LAS VELAS U OTRAS LLAMAS EXPUESTAS SIEMPRE ALEJADAS DE ESTE PRODUCTO.

Este símbolo indica la presencia de alto voltaje en el interior. Es peligroso entrar en contacto con cualquier pieza interior de este producto.

Este símbolo le alerta de que con este producto se incluye documentación importante correspondiente al funcionamiento y mantenimiento.

Controlador del televisor (Tecla del panel)

El controlador del televisor, un pequeño botón tipo joystick en la parte posterior izquierda del televisor, le permite controlar el televisor sin el control remoto.

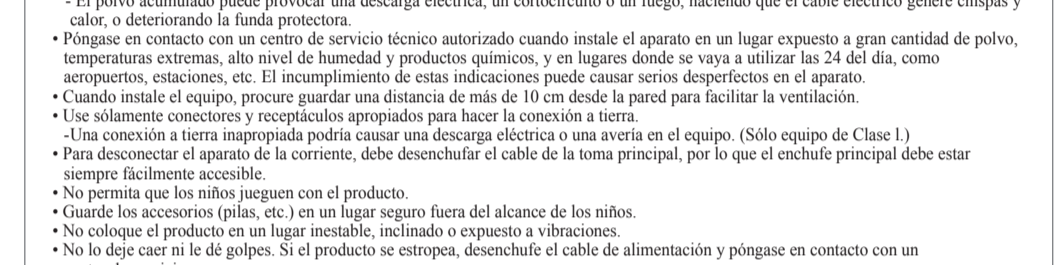

- Al seleccionar la función moviendo el controlador en la dirección de arriba/abajo/izquierda/derecha, no se debe presionar el controlador. Si lo presiona antes, no estará operativo para moverlo hacia arriba/abajo/izquierda/derecha.
- Sele del menú cuando pulsa el controlador más de 1 segundo.
- Al seleccionar la función moviendo el controlador en la dirección de arriba/abajo/izquierda/derecha, no se debe presionar el controlador. Si lo presiona antes, no estará operativo para moverlo hacia arriba/abajo/izquierda/derecha.
- Plug & Play (configuración inicial)
 - Cuando el televisor se enciende por primera vez, una secuencia de indicaciones en pantalla le ayuda a configurar los parámetros de configuración básicos. Pulse el botón de **POWER**. **Plug & Play** está disponible sólo cuando la fuente de Entrada está establecida como TV. Configure el ajuste inicial siguiendo las instrucciones de las guías del televisor.
 - Conexión del cable de alimentación y la antena. (consulte la sección "Conexiones")

1 - 2 - 3 - 4 -

Menú de canales

- Añadir / Borrar:** Borre o agregue un canal para que se muestren los canales que desee.
 - Todos los canales borrados se mostrarán en el menú **Todos los canales**.
 - Un canal que aparece en color gris indica que el canal se ha borrado.
 - El menú **Añadir** sólo aparece con los canales borrados.
 - Borre un canal del menú **Canales agregados** o **Favorito** de la misma manera.
- Agregar a Favoritos / Borrar de Favoritos:** Configure los canales que mira con frecuencia como Favoritos.
- Visual. tempor.:** Se puede configurar que el canal deseado se muestre automáticamente a una hora establecida, aunque se esté viendo otro canal. Para utilizar esta función, primero configure la hora actual.
- Sólo se pueden reservar los canales memorizados.
- Los programas reservados se mostrarán en el menú **Programado**.
- Cuando se selecciona un canal digital, pulse el botón **▶** (Siguiente programa) para ver el programa digital. Si selecciona el botón ENTER (Programación) en el siguiente programa, puede seleccionar varias listas de canales.
- Edición de nombre de canal:** (canales analógicos solamente) Asigne un nombre de canal personal.
- Selección todo / Deselección todos:** Seleccione todos los canales en la lista de canales.
 - Deselección todos: Se cancelan todos los canales seleccionados.
 - Sólo puede seleccionar Deselección todos si hay uno o más canales seleccionados.
- Prog. Automática:** Busca canales automáticamente y los almacena en el televisor.
- Programado** (en Lista de canales)
 - Lista de canales → Programado → **16:05:27**
- Cambiar información:** Cambie un programa que haya reservado para ver.
- Cancelar progr.:** Cancele un programa que haya reservado para ver.
- Información:** Muestre un programa que haya reservado para ver. También puede cambiar la información de reserva.
- Seleccionar todo / Deselección todos:** Puede seleccionar o deseleccionar todos los canales en la lista de canales.

- Iconos de la pantalla de estado del canal**
 - ✓ Canal seleccionado.
 - ♥ Canal configurado como Favorito.
 - 📺 Programa reservado.
 - 📡 Programa que se está emitiendo.
- Memorización de canales**
- Antena (Cambiar a Cable / Cambiar a Aire (TOOLS))**

Antes de empezar a memorizar los canales disponibles, debe especificar el tipo de fuente de la señal que está conectada al televisor (es decir, un sistema de Aire o de Cable).

Prog. Automática

Al seleccionar el sistema de TV por cable: Seleccione el sistema de cable **STD, HRC o IRC** (IRC indica tipos de canales diversos de TV por cable). Comuníquese con su compañía de cable local para identificar el tipo de sistema de cable que existe en su área específica. En este punto, la fuente de señal ha sido seleccionada.

Una vez guardados todos los canales dispuestos se inicia la eliminación de los canales encriptados. Vuelva a aparecer el menú **Prog. Automática**.

Pulse el botón ENTER para detener el almacenamiento de canales durante la **Prog. Automática**.

- Cómo detener la programación automática**
 - Pulse el botón ENTER.
 - Un mensaje le preguntará **Detener autoprogramación?** Seleccione **SI** pulsando el botón **▶**.
 - Pulse el botón ENTER.
- Otras funciones**
- Borrar canal encriptado**

Esta función filtra los canales encriptados después de que finaliza la **Prog. Automática**. Este proceso puede demorar hasta 20-30 minutos.

Pulse el botón ENTER para detener la función **Borrar canal encriptado**.

Esta función sólo está disponible en el modo Cable.

Menú de imágenes

- Fuente de entrada**
 - ATV, AV, Componente (480i, 480p)
 - DVI(1080i, 1080p), Componente (1080i, 1080p), HDMI (720p, 1080i, 1080p)
- Imagen Tamaño**
 - 16:9, Zoom1, Zoom2, 4:3
 - 16:9, Ajuste de ancho, 4:3, Ajuste pantalla
- Normal:** Adecuado para un entorno iluminado.
- Normal:** Adecuado para un entorno normal.
- Película:** Adecuado para ver películas en un entorno oscuro.
- Diversión:** Adecuado para ver películas y juegos.
 - Sólo disponible cuando conecta una PC.

Introducción

Accesorios

- Control remoto y pilas (AAA x 2)
- Tarjeta de garantía / Guía de información legal
- Manual del usuario
- Cable de alimentación
- Soporte anillo (2 unid.) (para modelos de 46", 50")
- Distribuidor del cable

Cables de entrada (vendidos en forma separada)

- Audio
- Cable mixto (AV)
- Componente
- Cable coaxial (RF)
- HDMI
- HDMI-DVI

Asegúrese de que tiene el cable correcto antes de realizar la conexión. A continuación se muestran ilustraciones de los terminales y conectores más comunes.

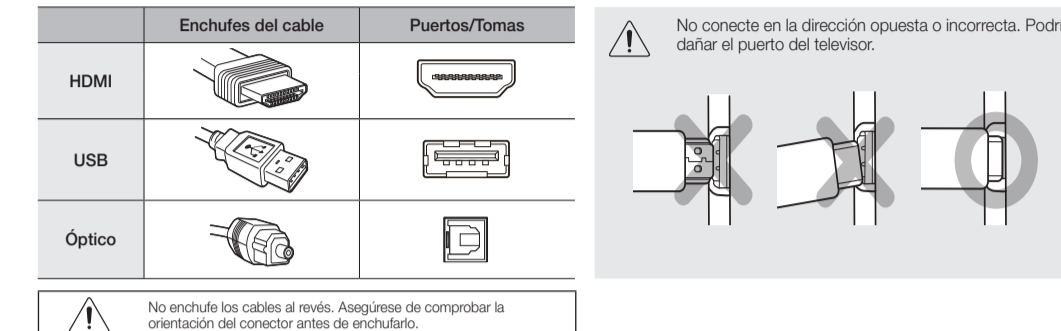

No conecte en la dirección opuesta o incorrecta. Podría dañar el puerto del televisor.

Controlador del televisor (Tecla del panel)

El controlador del televisor, un pequeño botón tipo joystick en la parte posterior izquierda del televisor, le permite controlar el televisor sin el control remoto.

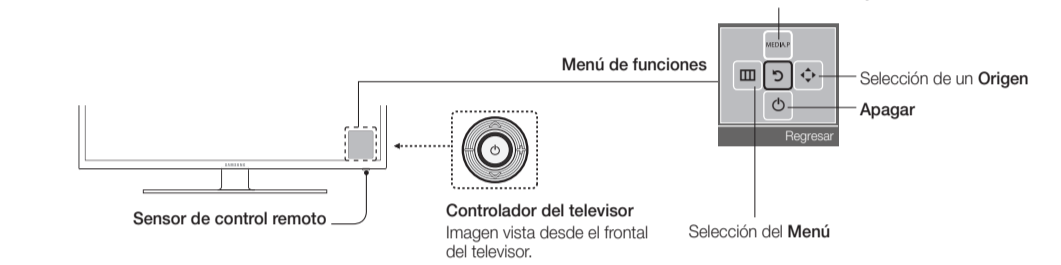

Sele del menú cuando pulsa el controlador más de 1 segundo.

Al seleccionar la función moviendo el controlador en la dirección de arriba/abajo/izquierda/derecha, no se debe presionar el controlador. Si lo presiona antes, no estará operativo para moverlo hacia arriba/abajo/izquierda/derecha.

Plug & Play (configuración inicial)

Cuando el televisor se enciende por primera vez, una secuencia de indicaciones en pantalla le ayuda a configurar los parámetros de configuración básicos. Pulse el botón de **POWER**. **Plug & Play** está disponible sólo cuando la fuente de Entrada está establecida como TV. Configure el ajuste inicial siguiendo las instrucciones de las guías del televisor.

Conexión del cable de alimentación y la antena. (consulte la sección "Conexiones")

1 - 2 - 3 - 4 -

Luz de fondo / Contraste / Brillo / Definición / Color / Tinte (V/R)

Este televisor tiene diversas opciones de configuración para controlar la calidad de la imagen.

Cuando conecta una PC, sólo se puede cambiar **Luz de fondo, Contraste, Brillo y Definición**.

Configuración avanzada

- (disponible en modo: **Normal / Película**) Si se comparan con los modelos anteriores, los nuevos televisores Samsung muestran imágenes más precisas.
- Cuando conecta una PC, sólo se puede cambiar **Gamma y Balance de blanco**.
- Contraste dinámico:** Ajusta el contraste de la pantalla.
- Tono del negro:** Seleccione el nivel de negro para ajustar la profundidad de la pantalla.
- Tono de Piel:** Mejore el tono rosado de "tono piel".
- Espacio de color:** Ajusta la gama de colores disponible para crear la imagen.
- Balance de blanco:** Ajusta la temperatura del color para obtener una imagen más natural.
- Bal. Rojo / Bal. Verde / Bal. Azul:** Ajusta la intensidad de cada color (rojo, verde, azul).
- Can. Rojo / Can. Verde / Can. Azul:** Ajusta el brillo de cada color (rojo, verde, azul).
- Reiniciar:** Restablece los valores predeterminados de Balance de blanco.
- Gamma:** Ajusta la intensidad del color primario.
- Ilum. por movim.:** Reduce el consumo de energía mediante el movimiento adaptado del control de brillo.
- Disponible en el modo **Normal** sólo.

Opciones de imagen

- Cuando conecta una PC, sólo se puede cambiar **Tono de Color, Tamaño y Nivel de negro HDMI**.
- Tono de Color**
 - Tibio1 o Tibio2** se desactivan cuando el modo de imagen es **Dinámico**.
 - Tamaño:** Es posible que el receptor de satélite o cable tenga también su propia gama de tamaños de pantalla. Sin embargo, es muy aconsejable utilizar el modo 16:9 la mayoría de las veces.
 - 16:9: Configura la imagen en el modo panorámico 16:9.
 - Zoom1: Permite una ampliación moderada.
 - Zoom2: Permite una ampliación más potente.
 - Ajuste de ancho:** Amplia la relación de aspecto de la imagen para que se ajuste al ancho total de la pantalla.
 - 4:3: Configura la imagen en el modo básico (4:3).
 - No ve la televisión en formato 4:3 durante largos períodos. Los rastros de bordes a la izquierda, derecha y centro de la pantalla pueden provocar un desgaste de la pantalla por retención de la búsqueda y la memorización. Si la señal es débil o está distorsionada, realice manualmente la sintonización fina del canal.
 - Los canales ajustados con sintonización fina que se han guardado se marcan con un asterisco "*" a la derecha del número de canal en la lista del canal.
 - Para reiniciar la sintonía fina, seleccione **Reiniciar**.

Menú de sonido

- Modo (TOOLS)**
 - Normal:** Selecciona el modo de sonido normal.
 - Música:** Refuerza la música por encima de las voces.
 - Película:** Ofrece el mejor sonido para películas.
 - Voz clara:** Realza las voces respecto de los sonidos.
 - Amplificar:** Aumenta la intensidad del sonido de alta frecuencia para permitir una mejor audición a las personas con problemas de audición.
- Equalizador** (modo de sonido estándar solamente)
 - Bal. Izq./Bal. Der.** Ajusta el balance entre los altavoces derecho e izquierdo.
 - 100Hz / 300Hz / 1kHz / 3kHz / 10kHz (ajuste de ancho de banda):** Ajusta el nivel de frecuencias específicas de ancho de banda.
 - Reiniciar:** Restablece la configuración del equalizador.

DTS TruSurround

(modo de sonido estándar solamente)

DTS TruSurround es una tecnología DTS patentada que resuelve el problema de la reproducción de contenido multicanal 5.1 en dos altavoces. TruSurround ofrece una experiencia de sonido envolvente virtual a través de cualquier sistema de reproducción con dos altavoces, incluidos los altavoces internos del televisor. Es totalmente compatible con todos los formatos multicanal.

Idioma preferido

(canales digitales solamente)

Las emisiones de TV digitales tienen la capacidad de realizar la transmisión simultánea de varios países de audio (por ejemplo, traducciones simultáneas del programa en idiomas extranjeros).

Usted sólo puede seleccionar un idioma entre los que se transmiten.

Conexiones

- Para obtener la mejor calidad de imagen y audio, conecte el televisor a dispositivos digitales utilizando un cable HDMI.
- Si conecta un dispositivo externo al televisor que utiliza una versión más antigua de HDMI, es posible que el vídeo y el audio no funcionen. Si esto ocurre, póngase en contacto con el fabricante del dispositivo para confirmar la versión HDMI y, si está desactualizada, solicitar una actualización.
- Asegúrese de comprar un cable HDMI certificado. De lo contrario, la imagen puede no aparecer o puede producirse un error de conexión.
- La entrada **PC/DVI AUDIO IN** no se admite.
- En una conexión de cable HDMI a DVI, debe utilizarse la entrada HDMI IN 2(DVI).
- Es posible que no se admita la conexión a través del cable HDMI dependiendo de la PC.
- Si se conecta un cable-HDMI a DVI al puerto HDMI IN 2(DVI), el audio no funciona.
- Para conectar un decodificador utilizando un cable HDMI, es muy recomendable conectarlo al puerto HDMI IN 1(STB).

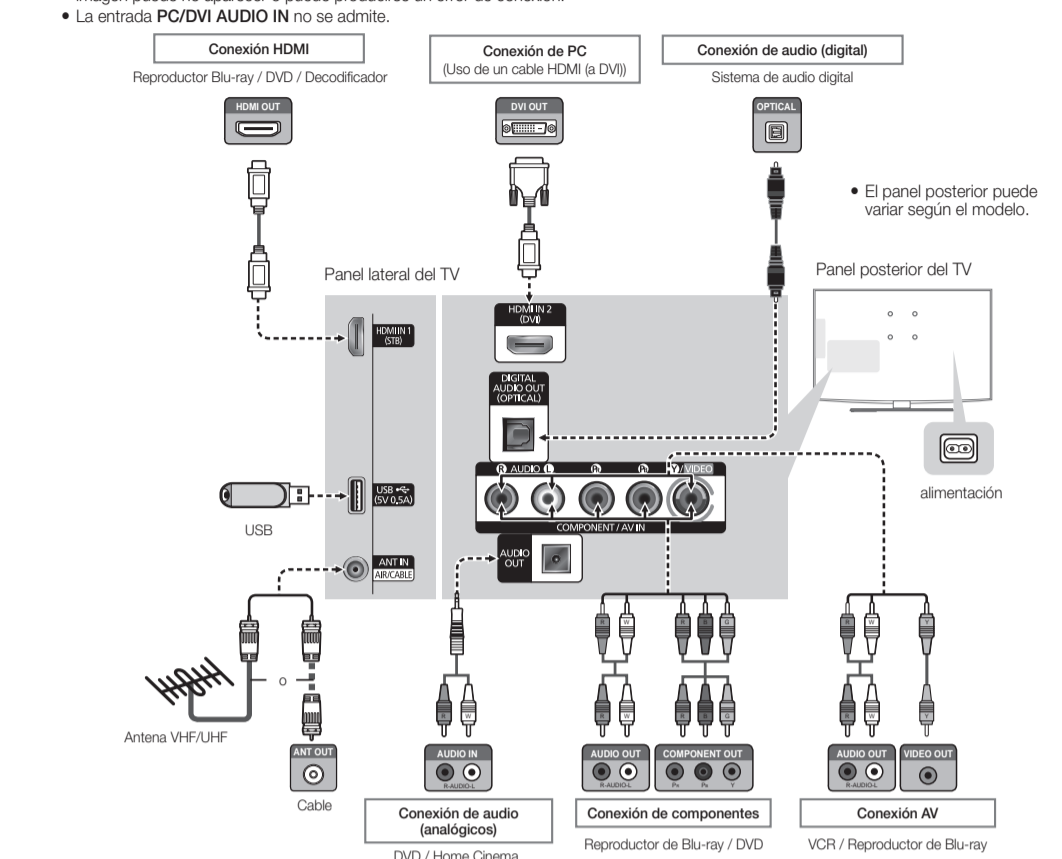

Bloq. Clasif. Programas.

La función **Bloq. Clasif. Programas.** bloquea automáticamente los programas que se consideran inadecuados para niños. El usuario debe ingresar un PIN (número de identificación personal) antes de configurar o modificar las restricciones del Bloqueo de programas.

El **Bloq. Clasif. Programas.** no está disponible en modo HDMI o Componente.

El número de PIN predeterminado de un televisor nuevo es "0-0-0-0".

■ **Bloq. Clasif. Programas.:** Usted puede bloquear los programas de televisión clasificados.

■ **Guías pater. TV:** Puede bloquear ciertos programas de TV según su clasificación. Esta función le permite controlar lo que miran sus hijos.

■ **Clasificación MPA:** Puede bloquear películas según su clasificación MPA. La Asociación Cinematográfica de los Estados Unidos (Motion Picture Association of America, MPA) ha implementado un sistema de clasificación que les ofrece a los padres o tutores información avanzada sobre qué películas son adecuadas para niños.

■ **Inglés Canadiense:** Puede bloquear ciertos programas de TV según su clasificación de cineasid anglofron.

■ **Frncés Canadiense:** Puede bloquear ciertos programas de TV según su clasificación de cineasid francs.

■ **Clasificación U.S. Descargable:** La información de restricción parental puede utilizarse mientras se miran canales DTV.

■ **Cambiar Cdigo:** Agregar la pantalla Cambiar Cdigo. Elija 4 dgitos cualquiera para su cdigo PIN e ingrselo en **Ingresar Nuevo Cdigo.** Vuelva a ingresar los mismos 4 dgitos en **Confirmar Nuevo Cdigo.** Cuando la pantalla Cambiar Cdigo desapareza, pulse el botn Aceptar. El televisor ha memorizado su nuevo cdigo.

☞ Si olvida su cdigo PIN, pulse los botones del control remoto con la siguiente secuencia, que restablece el cdigo a "0-0-0-0": POWER (apagar) → MUTE → 8 → 2 → 4 → POWER (encender)

Subtítulo

(Mensajes de texto en pantalla)

■ **Subtítulo:** Puede activar o desactivar la función de subtítulos. Si los subtítulos no estn disponibles, no se mostrarn en la pantalla.

☞ La funcin **Subtítulo** no est disponible en los modos Componente o HDMI.

■ **Modo de Subtítulo:** Puede seleccionar el modo de subtítulos deseado.

■ **Predeterminado / CC1-CC4 / Text1-Text4:** (canales analgicos solamente) La funcin Subttulos Anlogicos funciona en modo de canal de TV anlogo o cuando se administra una seal de un dispositivo externo al televisor. (Segn la seal de emisin, la funcin Subttulos Anlogicos puede o no funcionar con canales digitales.)

■ **Predeterminado / Subtiton / Servicio / CC1-CC4 / Text1-Text4:** (canales digitales solamente) La funcin Subttulos Digitales funciona con canales digitales.

☞ **Servicio-8** puede no estar disponible en modo de subtttulos digitales segn la emisin.

■ **Opciones de subtítulo digital:** (canales digitales solamente)

Tamaño: Las opciones incluyen Programado, Pequeo, Normal y Grande. El valor predeterminado es Normal.

Estilo de fuente: Las opciones incluyen Programado y Estilos 0 a 7. El valor predeterminado es Estilo 0.

Color de primer plano: Las opciones incluyen Programado, Blanco, Negro, Rojo, Verde, Azul, Amarillo, Magenta y Cian. Puede cambiar el color de azul. El valor predeterminado es Blanco.

Color de fondo: Las opciones incluyen Programado, Blanco, Negro, Rojo, Verde, Azul, Amarillo, Magenta y Cian. Puede cambiar el color de la fuente de los subtttulos. El valor predeterminado es Negro.

Opacidad de primer plano: Esto ajusta la opacidad del texto. Las opciones incluyen Programado, Transparente, Traslucido, Sldido e Intermitente.

Opacidad de fondo: Esto ajusta la opacidad del fondo de los subtttulos. Las opciones incluyen Programado, Transparente, Traslucido, Sldido e Intermitente.

Opacidad de fondo: Esto ajusta la opacidad del fondo de los subtttulos. Las opciones incluyen Programado, Transparente, Traslucido, Sldido e Intermitente.

Opacidad de fondo: Esto ajusta la opacidad del fondo de los subtttulos. Las opciones incluyen Programado, Transparente, Traslucido, Sldido e Intermitente.

- 9 -

Solucin de problemas

Si cree que el televisor tiene un problema, compruebe primero esta lista de posibles problemas y soluciones. Si ninguna de estas sugerencias de solucin de problemas funciona, visite [samsung.com](#) y haga clic en Support (Soporte) o llame al centro de atencin al cliente de Samsung.

Problema	Solucin posible
Parpadeo / atenuacin	Si su televisor Samsung parpadea o se atenaa esporadicamente, quiz deba seguir algunas de sus caractersticas de energa eficiente como el Sensor Eco o la funcin Ahorro de energa . Si desige los pasos a continuacin con su control remoto, puede activar o desactivar estas funciones. <ul style="list-style-type: none">• Ahorro de energa: MENU → Configuracin → Solucin Eco → Ahorro de energa• Sensor Eco: MENU → Configuracin → Solucin Eco → Sensor Eco (Para la serie 5)
Conexiones de componentes / Color de pantalla	Si descubre que el color de la pantalla de su televisor Samsung no es correcto o se ve solo en blanco y negro, primero realice un Autodiagnstico en el televisor para asegurarse de que no haya problemas con el dispositivo. <ul style="list-style-type: none">• Autodiagnstico: MENU → Soporte tcnico → Autodiagnstico → Prueba de imagen Si la prueba de imagen le resulta satisfactoria: <ul style="list-style-type: none">• Sus conexiones son todas consistentes. Por ejemplo, si ha utilizado la entrada AV In en su televisor, asegrese de haber utilizado la entrada AV Out en su fuente de video.• Asegure de haber conectado los cables a las entradas correctas. Por ejemplo, si utilizo las entradas Componente, rotuladas Pb, Pr e Y para conectar su fuente de TV y video, asegure de haber conectado la entrada Pb azul en la fuente de video a la entrada Pb azul en el televisor, la entrada Pr roja en la fuente a la entrada Pr roja en el televisor.
Brillo de la pantalla	Si descubre que los colores en su televisor Samsung son correctos pero estn apenas un poco oscuros o brillantes, hay algunos ajustes que debe verificar antes de solicitar una reparacin. <ul style="list-style-type: none">• Luz de fondo, Contraste, Brillo, Definicin, Color, Tinta (VTR) y dems. Ingrese a "Imagen" en el Men de usuario y luego busque ajustes de varias opciones mencionadas arriba.
Apagado no deseado	Si su televisor Samsung se apaga por s mismo, puede haber un problema con su configuracin de Temporizador o la funcin ecolgica Apagado por no seal . Primero asegure de que su Temporizador no se haya configurado accidentalmente. El temporizador le permite la comodidad de quedarse dormido con el televisor apagado pero lo apaga despus de un periodo determinado para no derrochar energa. <ul style="list-style-type: none">• Temporizador: MENU → Configuracin → Tiempo → Temporizador• Si el temporizador no est activado, es posible que haya activado la funcin Apagado por no seal o Apagado autom.• Apagado por no seal: MENU → Configuracin → Solucin Eco → Apagado por no seal• Apagado autom.: MENU → Configuracin → Solucin Eco → Apagado autom.
Problemas de encendido	Antes de encender el televisor compruebe que haya una luz roja en la parte inferior izquierda o derecha de su televisor. Pulse el botn de encendido en el televisor o control remoto y la luz titilara unas 5 veces antes de encenderse. Si ests teniendo problemas para encender su televisor Samsung, hay una cantidad de cosas para comprobar antes de hacer una llamada al departamento de servicio. <ul style="list-style-type: none">• Si est utilizando el televisor como monitor y la luz de espera solo titila unos segundos cuando pulsa el botn de encendido, su PC est en modo suspendido. Para sacar a su PC del modo suspendido, pulse cualquier tecla del teclado o mueva el mouse. Luego prube encender su televisor. Si est seguro de que el cable de alimentacin, el control remoto y la PC funcionan correctamente, es posible que haya un problema con las conexiones de cable/satélite. Si tiene un receptor de cable o satélite, su televisor puede parecer apagado debido a que el receptor de cable o satélite no emite una seal. Para probar la salida de seal de su receptor de cable o satélite, pulse el botn de gua o informacin en el control remoto del receptor de cable o satélite. Si la pantalla muestra la gua o la informacin, el problema es causado por el receptor de cable o satélite.
Montaje del soporte	Si tiene algun problema para montar el soporte, consulte la seccin "Instalacin del soporte" mencionada en una gua separada.
No encuentra un canal	Vuelva a sintonizar el canal y prubelo.
Imagen deficiente	En primer lugar, realice la Prueba de imagen para confirmar que el televisor muestra correctamente la imagen de prueba. Vaya a MENU → Soporte tcnico → Autodiagnstico → Prueba de imagen Si la imagen de la prueba se muestra correctamente, la imagen deficiente puede provenir de la fuente o de la seal.
La imagen del televisor no se ve tan bien como en la tienda.	Si tiene un receptor de cable/satélite anlogo, cambia a un receptor digital superior. Utilice cables HDMI o de componentes para conseguir la mejor calidad de imagen de alta definicin (HD). Suscriptores de cable/satélite: Prube con las emisoras de alta definicin (HD) en la oferta de canales. Conexin de antena de aire/cable: Prube las emisoras de alta definicin (HD) despus de realizar la programacin automtica. <ul style="list-style-type: none">• Muchos canales de alta definicin (HD) mejoran los contenidos SD (definicin estndar).• Aunque la resolucin de la salida de video del receptor de cable o satélite est en 1080i o 720p.
La imagen se ve distorsionada: error de macrobloques, microbloques, puntos, pixelizacin.	<ul style="list-style-type: none">• La compresin de los contenidos de video puede causar imgenes distorsionadas especialmente en las escenas de movimiento rpido, como en los deportes y las pelculas de accin.• Un nivel de seal dbil puede causar imgenes distorsionadas. Esto no es un problema del televisor.• Los telfnos mviles utilizados cerca del televisor (dentro de los 3.3 pies) pueden causar ruido en la imagen en canales anlogicos y digitales.
El color es de mala calidad o falta.	Si utiliza una conexin de componentes, compruebe que los cables de los componentes estn conectados en las entradas correctas. Las conexiones incorrectas o sueltas pueden originar problemas o que la pantalla se quede en blanco.
El color o el brillo es de mala calidad.	<ul style="list-style-type: none">• Ajuste las opciones de Ahorro de energa en el men de televisor. (Vaya a MENU - Configuracin / Color / Brillo / Definicin de energa)• Ajuste la opcin de Ahorro de energa en el men de televisor. (Vaya a MENU - Configuracin / Solucin Eco - Ahorro de energa)• Intente reiniciar la imagen para ver la configuracin de imagen predeterminada. (Vaya a MENU - Imagen - Reinicio de la imagen)
Hay una lnea de puntos en el borde de la pantalla.	<ul style="list-style-type: none">• Si el tamao de la imagen est establecido en Ajuste pantalla, cmbielo a 16:9.• Cambie la resolucin del receptor de cable/satélite.

Regresar al Predeterminado: Esta opcin establece cada Tamao, Estilo de Fuente, Color de primer plano, Color de fondo, Opacidad de primer plano y Opacidad de fondo en su valor predeterminado.

☞ **Opciones de subtítulo digital:** estn disponibles slo cuando pueden seleccionarse **Predeterminado / Servicio / Reinicio** en Modo de Modo de Subttulo.

El Primer Plano y el Fondo no pueden configurarse con el mismo color.

Melodía

Configure el televisor para que se reproduzca una meloda cuando se enciende o se apaga.

☞ La **Melodía** no se reproduce.

- Cuando no hay salida de sonido desde el televisor porque se ha pulsado el botn MUTE.
- Cuando no hay salida de sonido desde el televisor porque el volumen se ha reducido al mnimo con el botn VOL -.
- Cuando el modo **Temporizador** ha apagado el televisor.

Solucin Eco

■ **Ahorro de energa:** Esto ajusta el brillo del televisor a fin de reducir el consumo de energa. Si selecciona **Imag. desact.**, la pantalla se apaga, pero el sonido sigue encendido. Pulse cualquier botn excepto el botn del volumen para encender la pantalla.

■ **Sensor Eco (para la serie 5):** Para mejorar el ahorro de energa, la configuracin de la imagen se adapta automticamente a la iluminacin de la habitacin.

- Si se ajusta la **Luz de fondo** en el men Imagen, el **Sensor Eco** debe estar establecido como **Apagado**.

Luz de fondo mntn. Cuando el **Sensor Eco** est **Encendido**, usted puede ajustar manualmente el brillo mnimo de la pantalla.

- Si el **Sensor Eco** est **Encendido**, el brillo de la pantalla puede cambiar ligeramente ms oscuro en la mayora de los casos) excepto la intensidad de la luz de alrededor.

■ **Apagado por no seal:** Establece la rapidez con la que el televisor cambia al modo de espera, si no se recibe ninguna imagen.

- Desactivado cuando la PC est en modo de ahorro de energa.

■ **Apagado autom.:** El televisor se apagar automticamente cuando no se detecta ninguna operacin por parte del usuario durante 4 horas.

Protector de pantalla

Si la pantalla permanece inactiva con una imagen fija durante un determinado periodo definido por el usuario, el protector de pantalla se activa para evitar la formacin de imgenes fantasma en la pantalla.

Men de soporte tcnico

■ **Autodiagnstico:**

■ **Prueba de imagen:** Se utiliza para comprobar si hay problemas en la imagen o el problema persiste, compruebe el patron de color.

■ **Prueba de sonido:** Utilice el sonido de la meloda incorporada para comprobar si hay problemas con el sonido.

■ **Intensidad seal:** (slo canales digitales) La calidad de la recepcin de un canal HD es perfecta o los canales no estn disponibles. Ajuste la antena para aumentar la intensidad de la seal.

■ **Reiniciar:** Restablece todos los ajustes predeterminados de fabrica. La pantalla de entrada de PIN aparece antes que la pantalla de configuracin.

- Ingrese su PIN de 4 dgitos. Cambie el PIN usando la ltrn **Cambiar Cdigo**.

Actualizacin del software

La **Actualizacin del software** se puede realizar descargando el ltimo firmware de samsung.com a un dispositivo de memoria USB.

Guía de conexin HD

Consulte esta informacin cuando conecte dispositivos externos al televisor.

Contacto Samsung

Consulte esta informacin si el televisor no funciona adecuadamente o si desea actualizar el software. Puede buscar informacin relacionada con nuestro centro de llamadas, para descargar los productos y el software.

Men de aplicaciones

Uso del men Media Play

Disfrute de archivos de fotos, msica y pelculas almacenados en un dispositivo de clase de almacenamiento masivo (MSC) USB.

■ **Encienda el televisor.**

■ **Conecte un dispositivo USB que contenga archivos de fotos, msica o pelculas a la entrada USB del lateral del televisor.**

■ **Cuando el USB est conectado al televisor, se puede seleccionar Media Play (USB) en el men Aplicaciones.**

■ **Pulse el botn MENU. Pulse el botn ▲ o ▼ para seleccionar Aplicaciones.** Luego pulse el botn ENTER (F4).

■ **Pulse el botn ▲ o ▼ para seleccionar Media Play (USB).** luego pulse el botn ENTER (F4).

■ **Pulse el botn ◀ o ▶ para seleccionar un icono (Videos, Msica, Fotos, Cine), luego pulse el botn ENTER (F4).**

☞ Es posible que no funcione correctamente con archivos multimedia sin licencia.

☞ Lista de lo que debe saber antes de utilizar Media Play (USB)

☞ Los sistemas de archivos admitidos son FAT y NTFS.

☞ Ciertos tipos de cmaras y audio digitales USB quiz no sean compatibles con este televisor.

☞ **Media Play** slo admite dispositivos USB de clase de almacenamiento masivo (MSC). MSC es un dispositivo de clase de almacenamiento masivo slo de transporte de gran capacidad. Algunos ejemplos de MSC incluyen las unidades de almacenamiento en miniatura y los lectores de tarjetas flash. Los dispositivos deben conectarse directamente al puerto USB del televisor. El USB HDD no es compatible.

☞ Antes de conectar su dispositivo al televisor, haga una copia de seguridad de sus archivos para evitar daos o prdidas de datos. SAMSUNG no se hace responsable de ningun dano de archivo de datos o de ninguna prdida de datos.

☞ Es posible que un dispositivo USB que requiera mucha potencia (ms de 0.5A) no sea compatible.

☞ No desconecte el dispositivo USB mientras se est cargando. Cuando mayor sea la resolucin de la imagen, ms tiempo tardar en visualizarse en la pantalla.

☞ La mxima resolucin JPEG admitida es 15360 x 8640 pxeles.

☞ Si un archivo est daado o el televisor no admite el tipo de archivo, aparecer el mensaje "Formato de archivo no admitido".

☞ El televisor no puede reproducir archivos MP3 con DRM que se descargaron de un sitio pago. La tecnologa Gestin de Derechos Digitales (DRM) admite la creacin de contenidos, la distribucin y gestin de estos de modo integrado y general, incluida la proteccin de los derechos e intereses de los proveedores de contenidos, la prevencin de copias ilegales de los contenidos, así como la gestin de cobros y acuerdos.

☞ Si un archivo est daado o el televisor no admite el tipo de archivo, aparecer el mensaje "Formato de archivo no admitido".

☞ El televisor no puede reproducir archivos MP3 con DRM que se descargaron de un sitio pago. La tecnologa Gestin de Derechos Digitales (DRM) admite la creacin de contenidos, la distribucin y gestin de estos de modo integrado y general, incluida la proteccin de los derechos e intereses de los proveedores de contenidos, la prevencin de copias ilegales de los contenidos, así como la gestin de cobros y acuerdos.

☞ Si un archivo est daado o el televisor no admite el tipo de archivo, aparecer el mensaje "Formato de archivo no admitido".

☞ El televisor no puede reproducir archivos MP3 con DRM que se descargaron de un sitio pago. La tecnologa Gestin de Derechos Digitales (DRM) admite la creacin de contenidos, la distribucin y gestin de estos de modo integrado y general, incluida la proteccin de los derechos e intereses de los proveedores de contenidos, la prevencin de copias ilegales de los contenidos, así como la gestin de cobros y acuerdos.

☞ Si un archivo est daado o el televisor no admite el tipo de archivo, aparecer el mensaje "Formato de archivo no admitido".

☞ El televisor no puede reproducir archivos MP3 con DRM que se descargaron de un sitio pago. La tecnologa Gestin de Derechos Digitales (DRM) admite la creacin de contenidos, la distribucin y gestin de estos de modo integrado y general, incluida la proteccin de los derechos e intereses de los proveedores de contenidos, la prevencin de copias ilegales de los contenidos, así como la gestin de cobros y acuerdos.

☞ Si un archivo est daado o el televisor no admite el tipo de archivo, aparecer el mensaje "Formato de archivo no admitido".

☞ El televisor no puede reproducir archivos MP3 con DRM que se descargaron de un sitio pago. La tecnologa Gestin de Derechos Digitales (DRM) admite la creacin de contenidos, la distribucin y gestin de estos de modo integrado y general, incluida la proteccin de los derechos e intereses de los proveedores de contenidos, la prevencin de copias ilegales de los contenidos, así como la gestin de cobros y acuerdos.

☞ Si un archivo est daado o el televisor no admite el tipo de archivo, aparecer el mensaje "Formato de archivo no admitido".

☞ El televisor no puede reproducir archivos MP3 con DRM que se descargaron de un sitio pago. La tecnologa Gestin de Derechos Digitales (DRM) admite la creacin de contenidos, la distribucin y gestin de estos de modo integrado y general, incluida la proteccin de los derechos e intereses de los proveedores de contenidos, la prevencin de copias ilegales de los contenidos, así como la gestin de cobros y acuerdos.

☞ Si un archivo est daado o el televisor no admite el tipo de archivo, aparecer el mensaje "Formato de archivo no admitido".

☞ El televisor no puede reproducir archivos MP3 con DRM que se descargaron de un sitio pago. La tecnologa Gestin de Derechos Digitales (DRM) admite la creacin de contenidos, la distribucin y gestin de estos de modo integrado y general, incluida la proteccin de los derechos e intereses de los proveedores de contenidos, la prevencin de copias ilegales de los contenidos, así como la gestin de cobros y acuerdos.

☞ Si un archivo est daado o el televisor no admite el tipo de archivo, aparecer el mensaje "Formato de archivo no admitido".

☞ El televisor no puede reproducir archivos MP3 con DRM que se descargaron de un sitio pago. La tecnologa Gestin de Derechos Digitales (DRM) admite la creacin de contenidos, la distribucin y gestin de estos de modo integrado y general, incluida la proteccin de los derechos e intereses de los proveedores de contenidos, la prevencin de copias ilegales de los contenidos, así como la gestin de cobros y acuerdos.

☞ Si un archivo est daado o el televisor no admite el tipo de archivo, aparecer el mensaje "Formato de archivo no admitido".

☞ El televisor no puede reproducir archivos MP3 con DRM que se descargaron de un sitio pago. La tecnologa Gestin de Derechos Digitales (DRM) admite la creacin de contenidos, la distribucin y gestin de estos de modo integrado y general, incluida la proteccin de los derechos e intereses de los proveedores de contenidos, la prevencin de copias ilegales de los contenidos, así como la gestin de cobros y acuerdos.

☞ Si un archivo est daado o el televisor no admite el tipo de archivo, aparecer el mensaje "Formato de archivo no admitido".

☞ El televisor no puede reproducir archivos MP3 con DRM que se descargaron de un sitio pago. La tecnologa Gestin de Derechos Digitales (DRM) admite la creacin de contenidos, la distribucin y gestin de estos de modo integrado y general, incluida la proteccin de los derechos e intereses de los proveedores de contenidos, la prevencin de copias ilegales de los contenidos, así como la gestin de cobros y acuerdos.

☞ Si un archivo est daado o el televisor no admite el tipo de archivo, aparecer el mensaje "Formato de archivo no admitido".

☞ El televisor no puede reproducir archivos MP3 con DRM que se descargaron de un sitio pago. La tecnologa Gestin de Derechos Digitales (DRM) admite la creacin de contenidos, la distribucin y gestin de estos de modo integrado y general, incluida la proteccin de los derechos e intereses de los proveedores de contenidos, la prevencin de copias ilegales de los contenidos, así como la gestin de cobros y acuerdos.

☞ Si un archivo est daado o el televisor no admite el tipo de archivo, aparecer el mensaje "Formato de archivo no admitido".

☞ El televisor no puede reproducir archivos MP3 con DRM que se descargaron de un sitio pago. La tecnologa Gestin de Derechos Digitales (DRM) admite la creacin de contenidos, la distribucin y gestin de estos de modo integrado y general, incluida la proteccin de los derechos e intereses de los proveedores de contenidos, la prevencin de copias ilegales de los contenidos, así como la gestin de cobros y acuerdos.

☞ Si un archivo est daado o el televisor no admite el tipo de archivo, aparecer el mensaje "Formato de archivo no admitido".

☞ El televisor no puede reproducir archivos MP3 con DRM que se descargaron de un sitio pago. La tecnologa Gestin de Derechos Digitales (DRM) admite la creacin de contenidos, la distribucin y gestin de estos de modo integrado y general, incluida la proteccin de los derechos e intereses de los proveedores de contenidos, la prevencin de copias ilegales de los contenidos, así como la gestin de cobros y acuerdos.

☞ Si un archivo est daado o el televisor no admite el tipo de archivo, aparecer el mensaje "Formato de archivo no admitido".

☞ El televisor no puede reproducir archivos MP3 con DRM que se descargaron de un sitio pago. La tecnologa Gestin de Derechos Digitales (DRM) admite la creacin de contenidos, la distribucin y gestin de estos de modo integrado y general, incluida la proteccin de los derechos e intereses de los proveedores de contenidos, la prevencin de copias ilegales de los contenidos, así como la gestin de cobros y acuerdos.

☞ Si un archivo est daado o el televisor no admite el tipo de archivo, aparecer el mensaje "Formato de archivo no admitido".

☞ El televisor no puede reproducir archivos MP3 con DRM que se descargaron de un sitio pago. La tecnologa Gestin de Derechos Digitales (DRM) admite la creacin de contenidos, la distribucin y gestin de estos de modo integrado y general, incluida la proteccin de los derechos e intereses de los proveedores de contenidos, la prevencin de copias ilegales de los contenidos, así como la gestin de cobros y acuerdos.

☞ Si un archivo est daado o el televisor no admite el tipo de archivo, aparecer el mensaje "Formato de archivo no admitido".

☞ El televisor no puede reproducir archivos MP3 con DRM que se descargaron de un sitio pago. La tecnologa Gestin de Derechos Digitales (DRM) admite la creacin de contenidos, la distribucin y gestin de estos de modo integrado y general, incluida la proteccin de los derechos e intereses de los proveedores de contenidos, la prevencin de copias ilegales de los contenidos, así como la gestin de cobros y acuerdos.

☞ Si un archivo est daado o el televisor no admite el tipo de archivo, aparecer el mensaje "Formato de archivo no admitido".

☞ El televisor no puede reproducir archivos MP3 con DRM que se descargaron de un sitio pago. La tecnologa Gestin de Derechos Digitales (DRM) admite la creacin de contenidos, la distribucin y gestin de estos de modo integrado y general, incluida la proteccin de los derechos e intereses de los proveedores de contenidos, la prevencin de copias ilegales de los contenidos, así como la gestin de cobros y acuerdos.

☞ Si un archivo est daado o el televisor no admite el tipo de archivo, aparecer el mensaje "Formato de archivo no admitido".

☞ El televisor no puede reproducir archivos MP3 con DRM que se descargaron de un sitio pago. La tecnologa Gestin de Derechos Digitales (DRM) admite la creacin de contenidos, la distribucin y gestin de estos de modo integrado y general, incluida la proteccin de los derechos e intereses de los proveedores de contenidos, la prevencin de copias ilegales de los contenidos, así como la gestin de cobros y acuerdos.

☞ Si un archivo est daado o el televisor no admite el tipo de archivo, aparecer el mensaje "Formato de archivo no admitido".

☞ El televisor no puede reproducir archivos MP3 con DRM que se descargaron de un sitio pago. La tecnologa Gestin de Derechos Digitales (DRM) admite la creacin de contenidos, la distribucin y gestin de estos de modo integrado y general, incluida la proteccin de los derechos e intereses de los proveedores de contenidos, la prevencin de copias ilegales de los contenidos, así como la gestin de cobros y acuerdos.

☞ Si un archivo est daado o el televisor no admite el tipo de archivo, aparecer el mensaje "Formato de archivo no admitido".

☞ El televisor no puede reproducir archivos MP3 con DRM que se descargaron de un sitio pago. La tecnologa Gestin de Derechos Digitales (DRM) admite la creacin de contenidos, la distribucin y gestin de estos de modo integrado y general, incluida la proteccin de los derechos e intereses de los proveedores de contenidos, la prevencin de copias ilegales de los contenidos, así como la gestin de cobros y acuerdos.

☞ Si un archivo est daado o el televisor no admite el tipo de archivo, aparecer el mensaje "Formato de archivo no admitido".

☞ El televisor no puede reproducir archivos MP3 con DRM que se descargaron de un sitio pago. La tecnologa Gestin de Derechos Digitales (DRM) admite la creacin de contenidos, la distribucin y gestin de estos de modo integrado y general, incluida la proteccin de los derechos e intereses de los proveedores de contenidos, la prevencin de copias ilegales de los contenidos, así como la gestin de cobros y acuerdos.

☞ Si un archivo est daado o el televisor no admite el tipo de archivo, aparecer el mensaje "Formato de archivo no admitido".

☞ El televisor no puede reproducir archivos MP3 con DRM que se descargaron de un sitio pago. La tecnologa Gestin de Derechos Digitales (DRM) admite la creacin de contenidos, la distribucin y gestin de estos de modo integrado y general, incluida la proteccin de los derechos e intereses de los proveedores de contenidos, la prevencin de copias ilegales de los contenidos, así como la gestin de cobros y acuerdos.

* Si un archivo eliminado del ordenador se puede encontrar todava cuando se ejecuta **Media Play**, utilice la funcin "Vaciar la papelerera de reciclaje" de la computadora para eliminarlo en forma permanente.

• **Fotos** slo admite el formato jpeg secuencial.

• Las funciones de bsqueda de escena y miniaturas no se admiten en **Videos.**

• Si el nmero de archivos y carpetas guardados en un dispositivo de almacenamiento USB supera aproximadamente los 4000, puede ocurrir que los archivos y carpetas no se muestren y que algunas de las carpetas no se abran.

• El nmero mximo de archivos, incluidas las subcarpetas, que se muestran en una carpeta del dispositivo de almacenamiento USB es de 2000.

• Cuando se utiliza un dispositivo inferior a USB 2.0 puede que no se congeja una reproduccin correcta.

• El contenido del video no se reproducir, o no se reproducir correctamente, si hay un error en el contenido o en el controlador.

• El sonido y el video pueden no funcionar si el contenido tiene una velocidad de bits y de transferencia superior a la de Marco/segundo relacionada en la tabla anterior.

• Si hay un error en la lista de ndice, la funcin de bsqueda (omitir) no se admite.

• Es posible que el men tarde ms en aparecer si la velocidad de bits del video supera los 10Mbps.

• El control del video no se puede reproducir, si hay mucho contenido en un archivo.

• **Decodificador de video**

• **Decodificador de audio**

• **Formatos de subtítulo admitidos**

- Externos

- Internos

- Externos

- Internos

- Externos

- Internos

- Externos

- Internos

- Externos

- Internos

- Externos

- Internos

- Externos

- Internos

- Externos

- Internos

- Externos

- Internos

- Externos</

SAMSUNG LED TV user manual

SERIES 45
4000
5000

Figures and illustrations in this User Manual are provided for reference only and may differ from actual product appearance. Product design and specifications may be changed without notice.

Still image warning

Avoid displaying still images (such as jpeg picture files) or still image elements (such as TV channel logos, panorama or 4:3 image format, stock or news bars at screen bottom etc.) on the screen. Constant displaying of still pictures can cause ghosting of LED screen, which will affect image quality. To reduce risk of this effect, please follow below recommendations:

- Avoid displaying the same TV channel for long periods.
- Always try to display any image on full screen, use TV set picture format menu for best possible match.
- Reduce brightness and contrast values to minimum required to achieve desired picture quality, exceeded values may speed up the burnout process.
- Frequently use all TV features designed to reduce image retention and screen burnout, refer to proper user manual section for details.

Securing the Installation Space

Keep the required distances between the product and other objects (e.g. walls) to ensure proper ventilation. Failing to do so may result in fire or a problem with the product due to an increase in the internal temperature of the product.

- When using a stand or wall-mount, use parts provided by Samsung Electronics only.
- If you use parts provided by another manufacturer, it may result in a problem with the product or an injury due to the product falling.
- The appearance may differ depending on the product.
- Be careful when you contact the TV because some parts can be somewhat hot.



Country	Customer Care Center	Web Site
MEXICO	01-800-SAMSUNG (726-7864) DIRECCION GENERAL MARIANO ESCOBEDO 476 PISO B COL. ANZURES, DELEGACION MIGUEL HIDALGO MEXICO, DISTRITO FEDERAL C.P. 11590	www.samsung.com
ARGENTINE	0800 333 3753	www.samsung.com.ar
URUGUAY	000 405 437 33	www.samsung.com.uy
PARAGUAY	009 800 542 0001	www.samsung.com.py
BRAZIL	0800-124-421 (Demas cidades e regiões) 4004-0000 (Capitais e grandes centros)	www.samsung.com.br
CHILE	800-SAMSUNG(726-7864)	www.samsung.cl
BOLIVIA	800-10-7260	www.samsung.com.bo
COLOMBIA	01 8000 112 112 Bogotá 800 12 72	www.samsung.com.co
COSTA RICA	0-800-507-7267	www.samsung.com.cr
DOMINICA	1-800-751-2676	www.samsung.com.do
ECUADOR	1-800-10-7267	www.samsung.com.ec
EL SALVADOR	800-6225	www.samsung.com.sv
GUATEMALA	1-800-299-0013	www.samsung.com.gt
HONDURAS	800-2919067	www.samsung.com.hn
JAMAICA	1-800-234-7267	www.samsung.com.jm
NICARAGUA	001-800-5077267	www.samsung.com.ni
PANAMA	800-7267	www.samsung.com.pa
PERU	0-800-777-08	www.samsung.com.pe
PUERTO RICO	1-800-682-3180	www.samsung.com.pr
TRINIDAD & TOBAGO	1-800-SAMSUNG (726-7864)	www.samsung.com.tt
VENEZUELA	0-800-100-5303	www.samsung.com.ve



© 2013 Samsung Electronics Co., Ltd. All rights reserved.

Warning! Important Safety Instructions

Please read the safety instructions below before installing and using the product.

CAUTION
RISK OF ELECTRIC SHOCK. DO NOT OPEN.

CAUTION: TO REDUCE THE RISK OF ELECTRIC SHOCK, DO NOT REMOVE COVER (OR BACK). THERE ARE NO USER SERVICEABLE PARTS INSIDE. REFER ALL SERVICING TO QUALIFIED PERSONNEL.

This symbol indicates that high voltage is present inside. It is dangerous to make any kind of contact with any internal part of this product.

This symbol indicates that important literature concerning operation and maintenance has been included with this product.

• The slots and openings in the cabinet and in the back or bottom are provided for necessary ventilation. To ensure reliable operation of this apparatus, and to protect it from overheating, these slots and openings must never be blocked or covered.

- Do not cover the slots and openings with a cloth or other materials.
- Do not block the slots and openings by placing this apparatus on a bed, sofa, rug or other similar surface.
- Do not place this apparatus in a confined space, such as a bookcase or built-in cabinet, unless proper ventilation is provided.
- Do not place this apparatus near or over a radiator or heat register, or where it is exposed to direct sunlight.
- Do not place a vessel containing water (vases etc.) on this apparatus, as this can result in a risk of fire or electric shock.
- Do not expose this apparatus to rain or place it near water (near a bathtub, washbowl, kitchen sink, or laundry tub, in a wet basement, or near a swimming pool etc.). If this apparatus accidentally gets wet, unplug it and contact an authorized dealer immediately.
- Make sure to pull out the power cord from the outlet before cleaning.
- This apparatus uses batteries. In your community, there might be regulations that require you to dispose of these batteries properly to protect the environment. Please contact your local authorities for disposal or recycling information.
- Do not overload wall outlets, extension cords, or adapters beyond their capacity, since this can result in fire or electric shock.
- Power-supply cords should be routed so that they are not likely to be walked on or pinched by items placed upon or against them. Pay particular attention to cords at the plug end, where connected to adapters, and at the point where they exit from the apparatus.
- To protect this apparatus from a lightning storm, or when it is left unattended and unused for long periods of time, unplug it from the wall outlet and disconnect the antenna or cable system. This will prevent damage to the set due to lightning and power line surges.
- Before connecting the AC power cord to the DC adaptor outlet, make sure the voltage designation of the DC adaptor corresponds to the local electrical supply (depending on the model).
- Never insert anything metallic into the open parts of this apparatus. Doing so may create a danger of electric shock.
- To avoid electric shock, never touch the inside of this apparatus. Only a qualified technician should open this apparatus.
- Make sure to plug the power cord in until it is firmly inserted. Pull on the plug, not the cord, when removing the power cord from the outlet. Do not touch the power cord with wet hands.
- This apparatus does not operate normally - in particular, if there are any unusual sounds or smells coming from it - unplug it immediately and contact an authorized dealer or service center.
- Be sure to pull the power plug out of the outlet if the TV is to remain unused or if you are to leave the house for an extended period of time (especially when children, elderly or disabled people will be left alone in the house).
 - Accumulated dust can cause an electric shock, an electric leakage, or a fire by causing the power cord to generate sparks and heat, or cause the insulation to deteriorate.
- Be sure to contact an authorized service center, when installing your set in a location with heavy dust, high or low temperatures, high humidity, chemical substances or where it will operate for 24 hours a day such as in an airport, a train station, etc. Failure to do so may cause serious damage to your set.
- Use only a properly grounded plug and receptacle.
 - An improper ground may cause electric shock or equipment damage. (Class I Equipment only).
- To turn off the apparatus completely, you must pull the power plug out of the wall socket. Consequently, the power plug should be readily accessible at all times.
- Do not allow children to hang onto the product.
- Store the accessories (batteries, etc.) in a location safely out of the reach of children.
- Do not install the product in an unstable location such as a shaky shelf, a slanted floor, or a location exposed to vibration.
- Do not drop or impart a shock to the product. If the product is damaged, disconnect the power cord and contact a service center.
- To clean the product, unplug the power cord from the power outlet and wipe the product using a soft cloth dipped in a small amount of water. Do not use any chemicals such as wax, benzene, alcohol, thinners, insecticide, air freshener, lubricant or detergent. This may damage the appearance or erase the printing on the product.
- Do not expose the apparatus to dripping or splashing.
- Do not dispose of batteries in a fire.
- Do not short circuit, disassemble, or overheat the batteries.
- There is a danger of explosion if you replace the batteries with the wrong type of battery. Replace only with the same or equivalent type.
- **WARNING - TO PREVENT THE SPREAD OF FIRE, KEEP CANDLES OR OTHER OPEN FLAMES AWAY FROM THIS PRODUCT AT ALL TIMES.**

Remote Control

This remote control has Braille points on the Power, Channel, and Volume buttons and can be used by visually impaired persons.

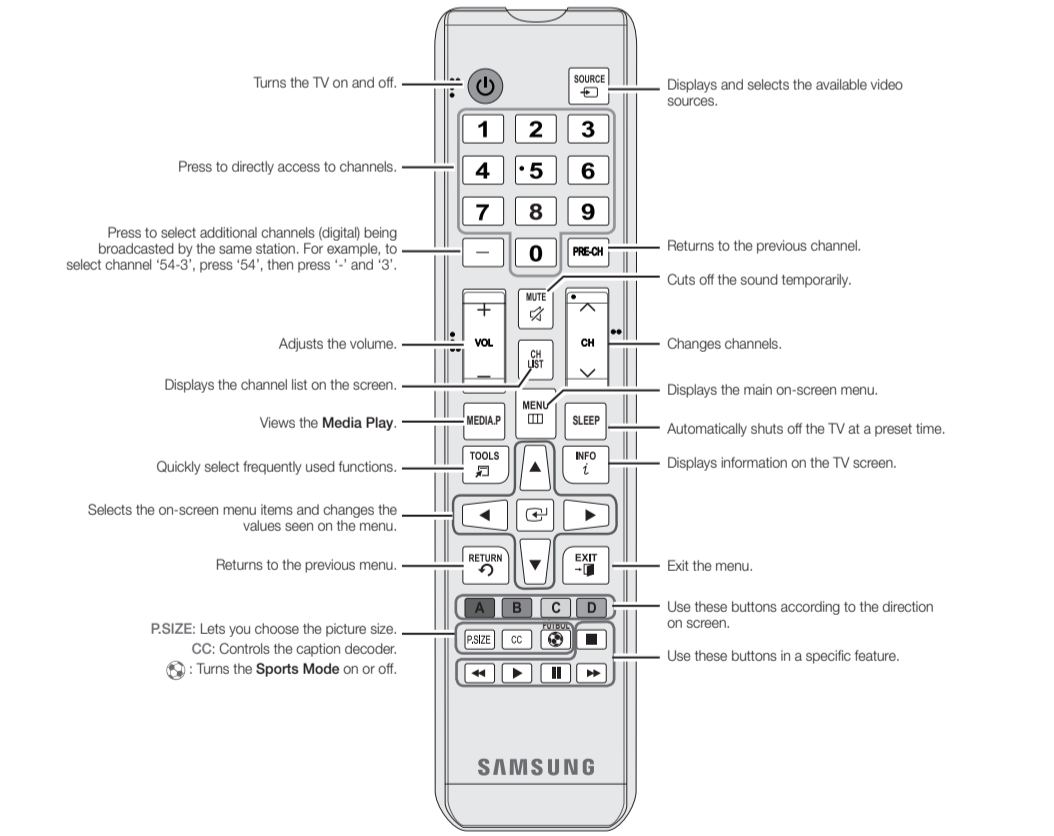

Display Modes (HDMI/DVI Input)

Optimal resolution
4 series: 1366 x 768@60Hz / 5 series: 1920 x 1080@60Hz

Model	Resolution	Horizontal Frequency (Hz)	Vertical Frequency (Hz)	Pixel Clock Frequency (MHz)	Sync Polarity (H/V)	1366 x 768	1920 x 1080
MB	720 x 400	31,469	70,087	28,322	-/+	✓	✓
	840 x 480	35,500	80,867	30,240	-/+	✓	✓
	852 x 484	48,236	74,471	47,284	-/+	✓	✓
MAC	1152 x 873	68,681	75,962	100,000	-/+	✓	✓
	840 x 480	31,469	59,940	25,175	-/+	✓	✓
	840 x 480	37,861	73,829	31,600	-/+	✓	✓
	840 x 480	37,500	75,000	31,600	-/+	✓	✓
	800 x 600	37,879	80,317	40,000	+/-	✓	✓
	800 x 600	48,077	71,488	60,000	+/-	✓	✓
	800 x 600	48,875	75,000	49,600	+/-	✓	✓
	1024 x 768	48,363	80,004	65,000	+/-	✓	✓
	1024 x 768	58,476	70,889	75,000	+/-	✓	✓
	1024 x 768	60,023	75,029	78,750	+/-	✓	✓
	1152 x 864	67,500	75,000	108,000	+/-	✓	✓
	1280 x 720	45,000	60,000	24,250	+/-	✓	✓
	1280 x 800	49,702	59,810	83,500	-/+	✓	✓
	1280 x 1024	63,961	80,000	108,000	+/-	✓	✓
	1280 x 1024	79,876	75,025	120,000	+/-	✓	✓
	1366 x 768	47,712	59,760	85,500	-/+	✓	✓
	1440 x 900	55,938	69,867	108,500	-/+	✓	✓
	1600 x 900	60,000	60,000	120,000	+/-	✓	✓
	1600 x 1050	65,290	59,954	146,250	-/+	✓	✓
	1600 x 1080	67,500	60,000	148,500	+/-	✓	✓

Installing batteries (Battery size: AAA)

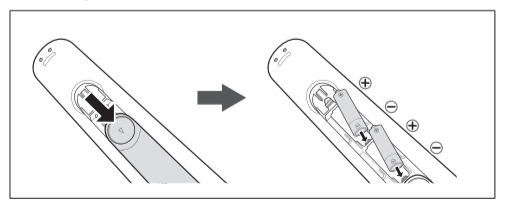

- NOTE**
- Use the remote control within 23 feet from TV.
 - Bright light may affect the performance of the remote control.
 - Avoid use when nearby fluorescent lights or neon signs.
 - The color and shape may vary depending on the model.

Channel Menu

Seeing Channels

Channel List

Add, delete or set Favorite channels and use the program guide for digital broadcasts. Select a channel in the **All Channels**, **Added Channels**, **Favorite** or **Programmed** screen by pressing the **▲/▼** buttons, and pressing the **ENTER** button. Then you can watch the selected channel.

- **All Channels:** Shows all currently available channels.
- **Added Channels:** Shows all added channels.
- **Favorite:** Shows all favorite channels.
- **Programmed:** Shows all currently reserved programs.

Using the remote control buttons with the **Channel List** menu:

- **Green (Zoom):** Enlarges or shrinks a channel number.
- **Yellow (Select):** Selects multiple channel lists. Select desired channels and press the **Yellow** button to set all the selected channels at the same time. The **✓** mark appears to the left of the selected channels.
- **Tools:** Displays the **Channel List** option menu. (The Options menu may differ depending on the situation.)

Channel Status Display Icons

- **✓**: A channel selected.
- **♥**: A channel set as a Favorite.
- **⌚**: A reserved program.
- **⏸**: A program currently being broadcast.

Memorizing channels

Antenna (Switch to Cable / Switch to Air [TOOLS])

Before your television can begin memorizing the available channels, you must specify the type of signal source that is connected to the TV (i.e. an Air or a Cable system).

Auto Program

- When selecting the Cable TV system: Selects the cable system. **STD, HRC** and **IRC** identify various types of cable TV systems. Contact your local cable company to identify the type of cable system that exists in your particular area. At this point, the signal source has been selected.
- After all the available channels are stored, it starts to remove scrambled channels. The **Auto Program** menu then reappears.
- Press the **ENTER** button to stop the channel store during **Auto Program**.

How to Stop Auto Programming

1. Press the **ENTER** button.
2. A message will ask **Stop Auto Program?** Select **Yes** by pressing the **▲** or **▼** button.
3. Press the **ENTER** button.

Other Features

Clear Scrambled Channel

This function filters out scrambled channels after **Auto Program** is completed. This process may take up to 20-30 minutes.

- Press the **ENTER** button to stop the **Clear Scrambled Channel**.
- This function is only available in **Cable** mode.

Channel List

Channel List Option Menu

Set each channel using the **Channel List** menu options. Option menu items may differ depending on the channel status.

- **Add / Delete:** Delete or add a channel to display the channels you want.
 - All deleted channels will be shown on the **All Channels** menu.
 - A gray-colored channel indicates the channel has been deleted.
 - The **Add** menu only appears for deleted channels.
 - Delete a channel from the **Added Channels** or **Favorite** menu in the same manner.
- **Add to Favorite / Delete from Favorite [TOOLS]:** Set channels you watch frequently as Favorites.
- **Timer Viewing:** You can set a desired channel to be displayed automatically at the set time; even when you are watching another channel. Set the current time first to use this function.
 - Only memorized channels can be reserved.
 - Reserved programs will be displayed in the **Programmed** menu.
 - When a digital channel is selected, press the **▶ (Next Program)** button to view the digital program. If you select the **ENTER** (Schedule) button on the next program, you can set **Timer Viewing** directly.
- **Channel Name Edit:** (analog channels only) Assign your own channel name.
- **Select All:** Select all the channels in the channel list.
- **Deselect All:** Deselect all the selected channels.
 - You can only select **Deselect All** when one or more channels are selected.
- **Auto Program:** Scans for a channel automatically and stores in the TV.

- **Programmed (in Channel List)**
 - **Channel List → Programmed → [TOOLS]**
- You can view, modify or delete a show you have reserved to watch.
- **Change Info:** Change a show you have reserved to watch.
- **Cancel Schedules:** Cancel a show you have reserved to watch.
- **Information:** Display a show you have reserved to watch. (You can also change the reservation information.)
- **Select All / Deselect All:** You can select or deselect all channels in the channel list.

Channel Mode

Change the channel mode directly between **Added Channels** and **Favorite Channels**.

- The **Favorite Channels** is enabled only when you set **Add to Favorite**.

Fine Tune

(analog channels only)

If the reception is clear, you do not have to fine tune the channel, as this is done automatically during the search and store operation. If the signal is weak or distorted, fine tune the channel manually.

- Fine tuned channels that have been saved are marked with an asterisk (*) on the right-hand side of the channel number in the channel banner.
- To reset the fine-tuning, select **Reset**.

Picture Menu

Mode [TOOLS]

- Select your preferred picture type.
 - When connecting a PC, you can only select **Entertain** and **Standard**.
 - **Dynamic:** Suitable for a bright room.
 - **Standard:** Suitable for a normal environment.
 - **Movie:** Suitable for watching movies in a dark room.
 - **Entertain:** Suitable for watching movies and games.
 - Only available when connecting a PC.

Getting Started

Accessories

- Remote Control & Batteries (AAA x 2)
- Warranty Card / Regulatory Guide
- Owner's Instructions
- Power Cord
- Holder Ring (2EA) (for 46", 50" models)
- Cable Manager

Input Cables (Sold Separately)

- Audio
- Composite (AV)
- Component
- Coaxial (RF)
- HDMI
- HDMI-DVI

Make sure you have the correct cable before plugging it in. Illustrations of common plugs and jacks are shown below.

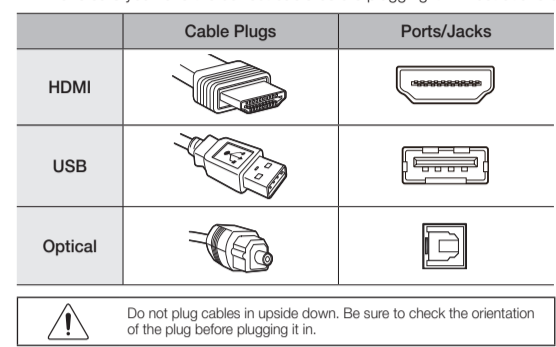

TV Controller (Panel Key)

The TV's Controller, a small joystick like button on the rear left side of the TV, lets you control the TV without the remote control.

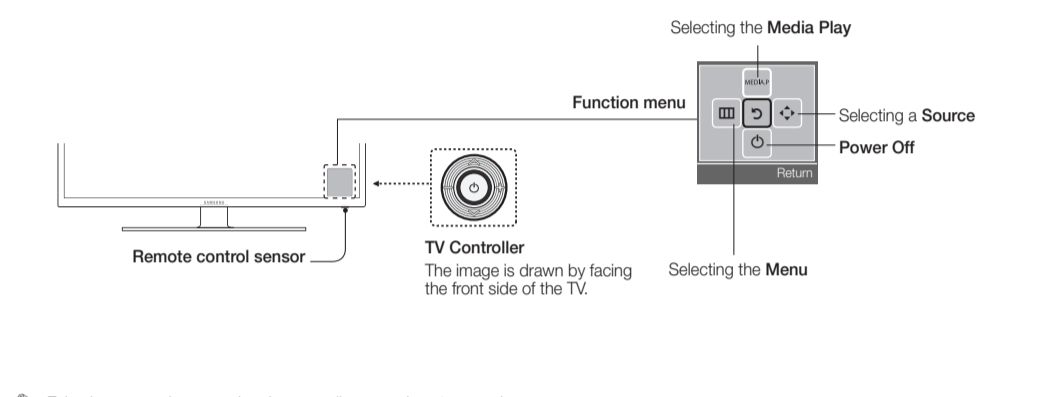

- Exits the menu when pressing the controller more than 1 second.
- When selecting the picture by moving the controller to the up/down/left/right directions, be sure not to press the controller. If you press it first, you cannot operate it to move the up/down/left/right directions.

Plug & Play (Initial Setup)

When you turn the TV on for the first time, a sequence of screens and on-screen prompts will assist you in configuring the TV's basic settings. Press the **POWER** button. **Plug & Play** is available only when the Input source is set to TV. Set the initial setup following instructions that the TV guides.

- Connecting the power cord and antenna. (refer to 'Connections')

Backlight / Contrast / Brightness / Sharpness / Color / Tint (G/R)

Your television has several setting options for picture quality control.

- When connecting a PC, you can only make changes to **Backlight**, **Contrast**, **Brightness** and **Sharpness**.

Advanced Settings

- Compared to previous models, new Samsung TVs have a more precise picture.
- When connecting a PC, you can only make changes to **Gamma** and **White Balance**.
- **Dynamic Contrast:** Adjusts the screen contrast.
- **Black Tone:** Selects the black level to adjust the screen depth.
- **Flesh Tone:** Emphasize pink "flesh tone".
- **Color Space:** Adjusts the range of colors available to create the image.
- **White Balance:** Adjusts the color temperature for a more natural picture.
 - **R-Offset / G-Offset / B-Offset:** Adjusts each color's (red, green, blue) darkness.
 - **R-Gain / G-Gain / B-Gain:** Adjusts each color's (red, green, blue) brightness.
- **Reset:** Resets the **White Balance** to it's default settings.
- **Gamma:** Adjusts the primary color intensity.
- **Motion Lighting:** Reduce power consumption by brightness control adapted motion.

Picture Options

- When connecting a PC, you can only make changes to the **Color Tone**, **Size**, and **HDMI Black Level**.
- **Color Tone**
 - **Warm1 or Warm2:** will be deactivated when the picture mode is **Dynamic**.
- **Standard:** Selects the normal sound mode.
- **Music:** Emphasizes music over voices.
- **Movie:** Provides the best sound for movies.
- **Clear Voice:** Emphasizes voices over other sounds.
- **Amplify:** Increase the intensity of high-frequency sounds to allow a better listening experience for the hearing impaired.

Equalizer

- (standard sound mode only)
- **Balance L/R:** Adjusts the balance between the right and left speaker.
- **100Hz / 300Hz / 1kHz / 3kHz / 10kHz (Bandwidth Adjustment):** Adjusts the level of specific bandwidth frequencies.
- **Reset:** Resets the equalizer to its default settings.

DTS TruSurround

(standard sound mode only)

DTS TruSurround is a patented DTS technology that solves the problem of playing 5.1 multichannel content over two speakers. TruSurround delivers a compelling, virtual surround sound experience through any two-speaker playback system, including internal television speakers. It is fully compatible with all multichannel formats.

- Do not watch in 4:3 format for a long time. Traces of borders displayed on the left, right and center of the screen may cause image retention (screen burn) which are not covered by the warranty.

- **Screen Fit (DTV):** Displays the full image without any cut-off when HDMI (720p / 1080i / 1080p) or Component (1080i / 1080p) signals are inputted.
- **HD (High Definition):** 16:9 - 1080i/1080p (1920x1080), 720p (1280x720)
- Settings can be adjusted and stored for each external device you have connected to an input on the TV.
- **Picture Sizes** available by Input Source:

Input Source	Picture Size
ATV, AV, Component (480, 480p)	16:9, Zoom1, Zoom2, 4:3
DTV(1080, 1080p), Component (1080, 1080p), HDMI (720p, 1080, 1080p)	16:9, Wide Fit, 4:3, Screen Fit (1280x720)

Connections

- For the best picture and audio quality, connect digital devices using an HDMI cable.
- If you connect an external device to the TV that uses an older version of HDMI, the video and audio may not work. If this occurs, ask the manufacturer of the device about the HDMI version and, if it is out of date, request an upgrade.
- Be sure to purchase a certified HDMI cable. Otherwise, the picture may not display or a connection error may occur.
- **PC/DVI AUDIO IN** input is not supported.
- For an HDMI to DVI cable connection, you must use the HDMI IN 2 (DVI) port.
- Connecting through the HDMI cable may not be supported depending on the PC.
- If an HDMI to DVI cable is connected to the HDMI IN 2 (DVI) port, the audio does not work.
- For Set-top box connection using HDMI cable, we highly recommend you to connect the HDMI IN 1 (STB) port.

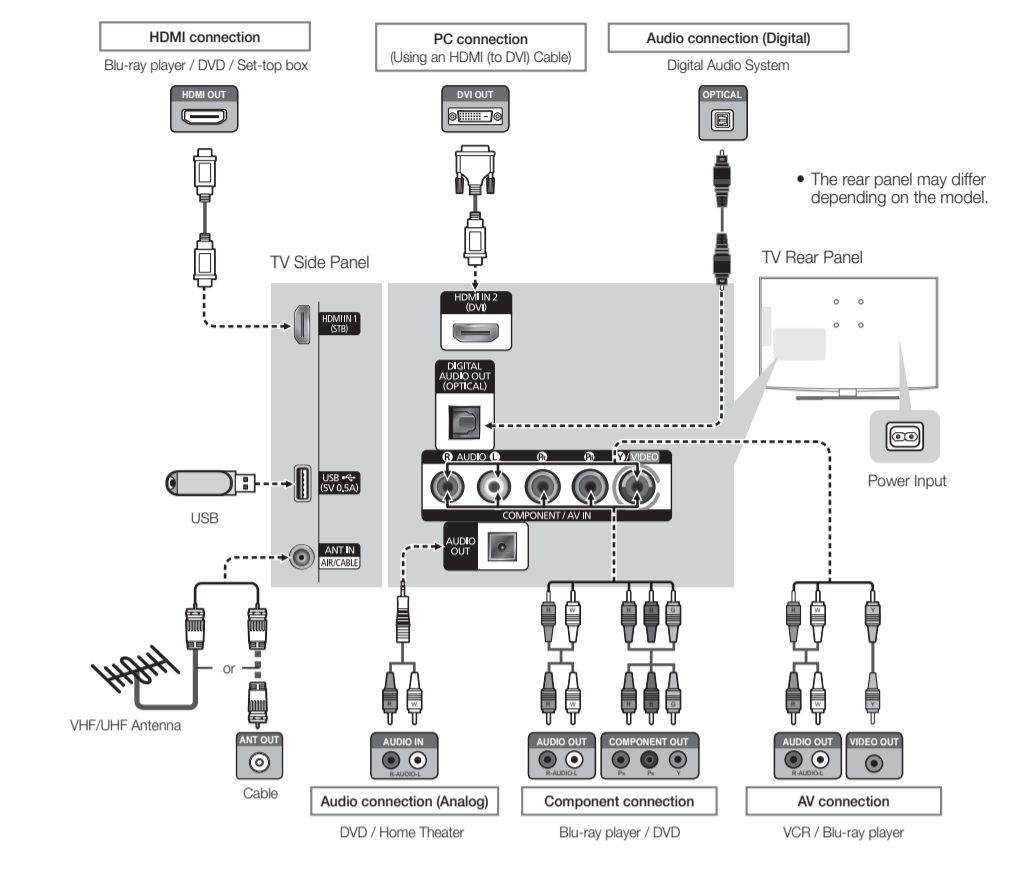

Changing the Input Source

Source List

- Use to select TV or an external input source such as a DVD player / Blu-ray player / cable box / STB satellite receiver.
- 1. Press the **SOURCE** button.
- 2. Select a desired external input source.
 - **TV / AV / Component / HDMI1 / HDMI2/DVI**
 - You can only choose external devices that are connected to the TV in the **Source List**; connected inputs will be highlighted.
- When connecting a PC to the HDMI IN 2(DVI) port with HDMI cable, you should set the TV to **PC** mode under **Edit Name**.
- When connecting a PC to the HDMI IN 2(DVI) port with HDMI to DVI cable, you should set the TV to **DVI PC** mode under **Edit Name**.
-

Program Rating Lock

The **Program Rating Lock** feature automatically locks out programs that are deemed inappropriate for children. The user must enter a PIN (personal identification number) before any of the Program Rating Lock restrictions are set up or changed.

Program Rating Lock is not available in HDMI or Component mode.

The default PIN number of a new TV set is "0-0-0-0".

■ Program Rating Lock: You can block rated TV Programs.

■ TV Parental Guidelines: You can block TV programs depending on their rating. This function allows you to control what your children are watching.

■ MPAA Rating: You can block movies depending on their MPAA rating. The Motion Picture Association of America (MPAA) has implemented a rating system that provides parents or guardians with advanced information on which films are appropriate for children.

■ Canadian English: You can block TV programs depending on their Anglophone Canadian.

■ Canadian French: You can block TV programs depending on their French Canadian rating.

■ Downloadable U.S. Rating: Parental restriction information can be used while watching DVD channels.

■ Change PIN: The Change PIN screen will appear. Choose any 4 digits for your PIN and enter it in **Enter New PIN**. Re-enter the same 4 digits in **Confirm New PIN**. When the Change PIN screen disappears, press the OK button. The TV has memorized your new PIN.

If you forget the PIN, press the remote-control buttons in the following sequence, which resets the pin to "0-0-0-0": POWER (off) → MUTE → 8 → 2 → 4 → POWER (on)

Caption

(On-Screen Text Messages)

■ Caption: You can switch the caption function on or off. If captions are not available, they will not be displayed on the screen.

The **Caption** feature does not work in **Component** or **HDMI** mode.

■ Caption Mode: You can select the desired caption mode.

Default / CC1-CC4 / Text1-Text4: (analog channels only) The Analog Caption function operates in either analog TV channel mode or when a signal is supplied from an external device to the TV. (Depending on the broadcasting signal, the Analog Caption function may or may not work with digital channels.)

Default / Service1-Service6 / CC1-CC4 / Text1-Text4: (digital channels only) The Digital Captions function works with digital channels.

Service1-6 may not be available in digital caption mode depending on the broadcast.

■ Digital Caption Options: (digital channels only)

Style: Options include Default, Small, Standard and Large. The default is Standard.

Font Style: Options include Default and Styles 0 to 7. The default is Style 0.

■ Foreground Color: Options include Default, White, Black, Red, Green, Blue, Yellow, Magenta and Cyan. You can change the background color of the caption. The default is Black.

■ Foreground Opacity: This adjusts the opacity of text. Options include Default, Transparent, Translucent, Solid and Flashing.

■ Background Opacity: This adjusts the opacity of the caption background. Options include Default, Transparent, Translucent, Solid and Flashing.

Return to Default: This option sets each Size, Font Style, Foreground Color, Background Color, Foreground Opacity and Background Opacity to its default.

■ Digital Caption Options are available only when **Default** and **Service1-Service6** can be selected in **Caption Mode**.

The Foreground and Background cannot be set to have the same color.

Melody

Set so that a melody plays when the TV is turned on or off.

The **Melody** does not play.

- When no sound is output from the TV because the MUTE button has been pressed.
- When no sound is output from the TV because the volume has been reduced to minimum with the VOL- button.
- When the TV is turned off by **Sleep Timer** function.

Eco Solution

■ Energy Saving: This adjust the brightness of the TV in order to reduce power consumption. If you select **Picture Off**, the screen is turned off, but the sound remains on. Press any button except volume button to turn on the screen.

■ Eco Sensor (for 5 series): To enhance your power savings, the picture settings will automatically adapt to the light in the room.

- If you adjust the **Backlight**, the **Eco Sensor** will be set to **Off**. **Backlight:** When **Eco Sensor** is **On**, the minimum screen brightness can be adjusted manually.
- If **Eco Sensor** is **On**, the display brightness may change (become slightly darker in most cases) depending on the surrounding light intensity.

■ No Signal Power Off: Sets how quickly the TV switches to standby mode, if no picture is being received.

- Disabled when the PC is in power saving mode.

■ Auto Power Off: The TV will be automatically turned off when no user operation is received for 4 hours.

Auto Protection Time

If the screen remains idle with a still image for a certain period of time defined by the user, the screen saver is activated to prevent the formation of ghost images on the screen.

Support Menu

Self Diagnosis

■ Picture Test: Use to check for picture problems. If the problem continues to occur, check the color pattern.

■ Sound Test: Use the built-in melody sound to check for sound problems.

■ Signal Strength: (digital channels only) An HD channel's reception quality is either perfect or the channels are unavailable. Adjust your antenna to increase signal strength.

■ Reset: Reset all settings to the factory defaults.

- The PIN input screen appears before the setup screen.
- Enter your 4-digit PIN. Change the PIN using the **Change PIN** option.

Software Upgrade

Software Upgrade can be performed by downloading the latest firmware from samsung.com to a USB memory device.

HD Connection Guide

Refer to this information when connecting external devices to the TV.

Contact Samsung

View this information when your TV does not work properly or when you want to upgrade the software. You can find information regarding our call centers and how to download products and software.

Application Menu

Using the Media Play

Enjoy photos, music and/or movie files saved on a USB Mass Storage Class (MSC) device.



Connecting a USB Device

- Turn on your TV.
- Connect a USB device containing photo, music and/or movie files to the USB jack on the side of the TV.
- When USB is connected to the TV, you can select **Media Play (USB)** in **Applications** menu.

Using the Media Play Menu

- Press the MENU button. Press the ▲ or ▼ button to select **Applications**, then press the ENTER button.
- Press the ▲ or ▼ button to select **Media Play (USB)**, then press the ENTER button.

- Press the ◀ or ▶ button to select an icon (**Videos**, **Music**, **Photos**, **Settings**), then press the ENTER button.
- It might not work properly with unlicensed multimedia files.
- Need-to-Know List before using **Media Play (USB)**
 - Supported file systems are FAT and NTFS.
 - Certain types of USB Digital camera and audio devices may not be compatible with this TV.

Media Play only supports USB Mass Storage Class (MSC) devices. MSC is a Mass Storage Class Bulk-Only Transport device. Examples of MSC are: Thumb drives and Flash Card Readers. Devices should be connected directly to the TV's USB port. USB HDD is not supported.

Before connecting your device to the TV, please back up your files to prevent them from damage or loss of data. SAMSUNG is not responsible for any data file damage or data loss.

- A USB device that requires high power (more than 0.5A) may not be supported.
- Do not disconnect the USB device while it is loading.
- The higher the resolution of the image, the longer it takes to display on the screen.
- The maximum supported JPEG resolution is 15360 x 8640 pixels.
- If a file is corrupted or the TV does not support the file type, the "Not Supported File Format" message appears.

- The TV cannot play MP3 files with DRM that have been downloaded from a for-pay site. Digital Rights Management (DRM) is a technology that supports the creation, distribution, and management of digital content in an integrated and comprehensive way, including protecting the rights and interests of content providers, preventing illegal copying of contents, and managing billings and settlements.
- PTP device is not supported.
- If an over-power warning message is displayed while you are connecting or using a USB device, the device may not be recognized or may malfunction.
- If the TV has no input during the time set in **Auto Protection Time**, the Screensaver will run.

- The power-saving mode of some external hard disk drives may be released automatically when your connect them to the TV.
- If you use a USB extension cable, the TV may not recognize the USB device or may not be able to read the files on the device.
- If a USB device connected to the TV is not recognized, the list of files on the device is corrupted, or a file in the list is not played, connect the USB device to a PC, format the device, and check the connection.

- If a file you deleted from the PC is still found when you run **Media Play**, use the "Empty the Recycle Bin" function on the PC to permanently delete the file.
- Photos** only supports sequential jpeg format.
- The scene search and thumbnail functions are not supported in the **Videos**.
- If the number of files and folders saved on a USB storage device is approximately over 4000, the files and folders may not appear and some folders may not be opened.
- The maximum displayed number of files, including sub folders, in one folder of USB storage device is 2000.
- The media may not be playing smoothly when using the device lower than USB 2.0.

Videos

- Press the ◀/▶ buttons to select **Videos**, then press the ENTER button in the **Media Play** menu.
- Press the ◀/▶/▲/▼ buttons to select the desired video in the file list.
- Press the ENTER button or [OK] (Play) button.
 - The selected file is displayed on the top with its playing time.
 - If video time information is unknown, playing time and the progress bar are not displayed.
 - During video playback, you can search using the ◀/▶ buttons. In this mode, you can play movie clips contained in a game, but you cannot play the game itself.

- Supported Subtitle Formats
 - External

Name	File extension
MPEG-4 Trimed text	.txt
SAM	.srt
SubRip	.srt
SubViewer	.srt
Micro DVD	.sub or .txt
SubStation Alpha	.ssa
Advanced SubStation Alpha	.ass

Name	Container	Format
Yuv4	AVI	Picture Format
SubStation Alpha	MKV	Text Format
Advanced SubStation Alpha	MKV	Text Format
Subrip	MKV	Text Format
MPEG-4 Trimed text	MP4	Text Format

Name	File extension
MPEG-4 Trimed text	.txt
SAM	.srt
SubRip	.srt
SubViewer	.srt
Micro DVD	.sub or .txt
SubStation Alpha	.ssa
Advanced SubStation Alpha	.ass

Name	Container	Format
Yuv4	AVI	Picture Format
SubStation Alpha	MKV	Text Format
Advanced SubStation Alpha	MKV	Text Format
Subrip	MKV	Text Format
MPEG-4 Trimed text	MP4	Text Format

Name	Container	Format
Yuv4	AVI	Picture Format
SubStation Alpha	MKV	Text Format
Advanced SubStation Alpha	MKV	Text Format
Subrip	MKV	Text Format
MPEG-4 Trimed text	MP4	Text Format

Name	Container	Format
Yuv4	AVI	Picture Format
SubStation Alpha	MKV	Text Format
Advanced SubStation Alpha	MKV	Text Format
Subrip	MKV	Text Format
MPEG-4 Trimed text	MP4	Text Format

Name	Container	Format
Yuv4	AVI	Picture Format
SubStation Alpha	MKV	Text Format
Advanced SubStation Alpha	MKV	Text Format
Subrip	MKV	Text Format
MPEG-4 Trimed text	MP4	Text Format

Name	Container	Format
Yuv4	AVI	Picture Format
SubStation Alpha	MKV	Text Format
Advanced SubStation Alpha	MKV	Text Format
Subrip	MKV	Text Format
MPEG-4 Trimed text	MP4	Text Format

Name	Container	Format
Yuv4	AVI	Picture Format
SubStation Alpha	MKV	Text Format
Advanced SubStation Alpha	MKV	Text Format
Subrip	MKV	Text Format
MPEG-4 Trimed text	MP4	Text Format

Name	Container	Format
Yuv4	AVI	Picture Format
SubStation Alpha	MKV	Text Format
Advanced SubStation Alpha	MKV	Text Format
Subrip	MKV	Text Format
MPEG-4 Trimed text	MP4	Text Format

Name	Container	Format
Yuv4	AVI	Picture Format
SubStation Alpha	MKV	Text Format
Advanced SubStation Alpha	MKV	Text Format
Subrip	MKV	Text Format
MPEG-4 Trimed text	MP4	Text Format

Name	Container	Format
Yuv4	AVI	Picture Format
SubStation Alpha	MKV	Text Format
Advanced SubStation Alpha	MKV	Text Format
Subrip	MKV	Text Format
MPEG-4 Trimed text	MP4	Text Format

Name	Container	Format
Yuv4	AVI	Picture Format
SubStation Alpha	MKV	Text Format
Advanced SubStation Alpha	MKV	Text Format
Subrip	MKV	Text Format
MPEG-4 Trimed text	MP4	Text Format

Name	Container	Format
Yuv4	AVI	Picture Format
SubStation Alpha	MKV	Text Format
Advanced SubStation Alpha	MKV	Text Format
Subrip	MKV	Text Format
MPEG-4 Trimed text	MP4	Text Format

Name	Container	Format
Yuv4	AVI	Picture Format
SubStation Alpha	MKV	Text Format
Advanced SubStation Alpha	MKV	Text Format
Subrip	MKV	Text Format
MPEG-4 Trimed text	MP4	Text Format

Name	Container	Format
Yuv4	AVI	Picture Format
SubStation Alpha	MKV	Text Format
Advanced SubStation Alpha	MKV	Text Format
Subrip	MKV	Text Format
MPEG-4 Trimed text	MP4	Text Format

Name	Container	Format
Yuv4	AVI	Picture Format
SubStation Alpha	MKV	Text Format
Advanced SubStation Alpha	MKV	Text Format
Subrip	MKV	Text Format
MPEG-4 Trimed text	MP4	Text Format

Name	Container	Format
Yuv4	AVI	Picture Format
SubStation Alpha	MKV	Text Format
Advanced SubStation Alpha	MKV	Text Format
Subrip	MKV	Text Format
MPEG-4 Trimed text	MP4	Text Format

Name	Container	Format
Yuv4	AVI	Picture Format
SubStation Alpha	MKV	Text Format
Advanced SubStation Alpha	MKV	Text Format
Subrip	MKV	Text Format
MPEG-4 Trimed text	MP4	Text Format

Name	Container	Format
Yuv4	AVI	Picture Format
SubStation Alpha	MKV	Text Format
Advanced SubStation Alpha	MKV	Text Format
Subrip	MKV	Text Format
MPEG-4 Trimed text	MP4	Text Format

Name	Container	Format
Yuv4	AVI	Picture Format
SubStation Alpha	MKV	Text Format
Advanced SubStation Alpha	MKV	Text Format
Subrip	MKV	Text Format
MPEG-4 Trimed text	MP4	Text Format

Name	Container	Format
Yuv4	AVI	Picture Format
SubStation Alpha	MKV	Text Format
Advanced SubStation Alpha	MKV	Text Format
Subrip	MKV	Text Format
MPEG-4 Trimed text	MP4	Text Format

Name	Container	Format
Yuv4	AVI	Picture Format
SubStation Alpha	MKV	Text Format
Advanced SubStation Alpha	MKV	Text Format
Subrip	MKV	Text Format
MPEG-4 Trimed text	MP4	Text Format

Name	Container	Format
Yuv4	AVI	Picture Format
SubStation Alpha	MKV	Text Format
Advanced SubStation Alpha	MKV	Text Format
Subrip	MKV	Text Format
MPEG-4 Trimed text	MP4	Text Format

Name	Container	Format
Yuv4	AVI	Picture Format
SubStation Alpha	MKV	Text Format
Advanced SubStation Alpha	MKV	Text Format
Subrip	MKV	Text Format
MPEG-4 Trimed text	MP4	Text Format

Name	Container	Format
Yuv4	AVI	Picture Format
SubStation Alpha	MKV	Text Format
Advanced SubStation Alpha	MKV	Text Format
Subrip	MKV	Text Format
MPEG-4 Trimed text	MP4	Text Format

Name	Container	Format
Yuv4	AVI	Picture Format
SubStation Alpha	MKV	Text Format
Advanced SubStation Alpha	MKV	Text Format
Subrip	MKV	Text Format
MPEG-4 Trimed text	MP4	Text Format

Name	Container	Format
Yuv4	AVI	Picture Format
SubStation Alpha	MKV	Text Format
Advanced SubStation Alpha	MKV	Text Format
Subrip	MKV	Text Format
MPEG-4 Trimed text	MP4	Text Format

Name	Container	Format
Yuv4	AVI	Picture Format
SubStation Alpha	MKV	Text Format
Advanced SubStation Alpha	MKV	Text Format
Subrip	MKV	Text Format
MPEG-4 Trimed text	MP4	Text Format

File Extension	Container	Video Codec	Resolution	Frame rate (fps)	Bit rate (Mbps)	Audio Codec
*.asf		MPEG1	1920x1080	24/25/30	30Mbps	AC3 / MP3 / LPCM / AAC
*.m2ts	PS	H.264	1920x1080	24/25/30	30Mbps	LPCM / AAC
*.mpg		H.264 BPP	1920x1080	6-30	30Mbps	MPEG / AAC
*.3gp	XGPP	MPEG4 SP ASP	1920x1080	6-30	30Mbps	MP3
		H.264	1920x1080	6-30	30Mbps	
*.h264		H.264	1920x1080	6-30	30Mbps	MP3
*.h265		H.265	1920x1080	6-30	30Mbps	

File Extension	Container	Video Codec	Resolution	Frame rate (fps)	Bit rate (Mbps)	Audio Codec
*.asf		MPEG1	1920x1080	24/25/30	30Mbps	AC3 / MP3 / LPCM / AAC
*.m2ts	PS	H.264	1920x1080	24/25/30	30Mbps	LPCM / AAC
*.mpg		H.264 BPP	1920x1080	6-30	30Mbps	MPEG / AAC
*.3gp	XGPP	MPEG4 SP ASP	1920x1080	6-30	30Mbps	MP3
		H.264	1920x1080	6-30	30Mbps	
*.h264		H.264	1920x1080	6-30	30Mbps	MP3
*.h265		H.265	1920x1080	6-30	30Mbps	

File Extension	Container	Video Codec	Resolution	Frame rate (fps)	Bit rate (Mbps)	Audio Codec
*.asf		MPEG1	1920x1080	24/25/30	30Mbps	AC3 / MP3 / LPCM / AAC
*.m2ts	PS	H.264	1920x1080	24/25/30	30Mbps	LPCM / AAC
*.mpg		H.264 BPP	1920x1080	6-30	30Mbps	MPEG / AAC
*.3gp	XGPP	MPEG4 SP ASP	1920x1080	6-30	30Mbps	MP3
		H.264	1920x1080	6-30	30Mbps	
*.h264		H.264	1920x1080	6-30	30Mbps	MP3
*.h265		H.265	1920x1080	6-30	30Mbps	

File Extension	Container	Video Codec	Resolution	Frame rate (fps)	Bit rate (Mbps)	Audio Codec
*.asf		MPEG1	1920x1080	24/25/30	30Mbps	AC3 / MP3 / LPCM / AAC
*.m2ts	PS	H.264	1920x1080	24/25/30	30Mbps	LPCM / AAC
*.mpg		H.264 BPP	1920x1080	6-30	30Mbps	MPEG / AAC
*.3gp	XGPP	MPEG4 SP ASP	1920x1080	6-30	30Mbps	MP3
		H.264	1920x1080	6-30	30Mbps	
*.h264		H.264	1920x1080	6-30	30Mbps	MP3
*.h265		H.265	1920x1080	6-30	30Mbps	

File Extension
